

Please Read All Instructions Before First Use
 Gebrauchsanweisung Bitte Vor Der Ersten Nutzung Lesen
 Veuillez lire toutes les instructions avant la première utilisation
 Por favor leer las instrucciones antes del primer uso
 Przed pierwszym użyciem przeczytaj instrukcję
 ご使用になる前にこの説明書をよくお読みください
 최초 사용 전에 모든 지침을 읽으십시오.
 第一次使用前請詳閱說明書

1. Patented safety design prevents over inflation
2. Dual function valve head:
 - Tire pressure measurement
 - CO₂ cartridge storage
3. Inflation Head
4. CO₂ Cartridge Engagement
5. Rubber Spacer

1. Système de sécurité breveté empêchant le sur-gonflage
2. Tête de valve double fonction :
 - Mesure de la pression de pneu
 - Rangement de la cartouche CO₂
3. Tête de gonflage
4. Engagement de la cartouche de CO₂
5. Entretoise en caoutchouc

1. 過充塲を防止する安全設計 (特許取得済み)
2. 2つの機能を持つバルブヘッド
 - タイヤの空気圧測定
 - CO₂カートリッジの保管
3. インフレーターヘッド
4. CO₂カートリッジ インフレーター
5. ラバースペーサー

1. Diseño de seguridad patentado que evita el exceso de aire.
2. Cabeza de válvula de doble función:
 - Medición de la presión de los neumáticos.
 - Almacenamiento de cartuchos de CO₂
3. Cabeza
4. Colocar el cartucho
5. Espaciador de goma

1. 특허받은 안전 설계로 과도한 인플레이션 방지
2. 2가지 기능의 밸브 헤드
 - 타이어 압력 측정용
 - CO₂ 카트리지가 보관용
3. 가스 주입 헤드
4. CO₂ 카트리지가 결합부
5. 고무 스페이서

1. Opatentowana konstrukcja zapobiega przepompowaniu
2. Dwufunkcyjna głowica zaworu:
 - Pomiar ciśnienia w oponach
 - Przechowywanie naboju CO₂
3. Głowka pompująca
4. Podłączenie naboju CO₂
5. Gumowy dystans

1. 專利安全洩壓孔設計・避免壓力過高
2. 雙功能氣嘴頭
 - 可偵測胎壓
 - CO₂氣瓶收納
3. CO₂ 壓力調節氣嘴頭
4. CO₂ 氣瓶接頭
5. 橡膠墊圈

STORAGE	STORAGE	ENGAGEMENT
STORAGE ↓ ↓ ↓ ↑ ↑ ENGAGEMENT	Lagerung Rangement Para Guardar Przechowywanie 保管：保管口に未使用カートリッジをねじ込んで保管します。 카트리지가 수납위치 氣瓶收納	Verwendung (mit Anstechdorn für CO ₂ -Kartuschen und Schutzkappe) Engagement (avec pointeau de percage de cartouche CO ₂ à l'intérieur et capuchon cache-poussière) Adaptación (Introducir el cartucho de CO ₂ , gracias a la tapa de plástico evita la entrada de polvo) Przyłączenie (z pinem do przebijania naboju CO ₂ i zaślepką) 接続 (ダストキャップ付、内部にCO ₂ カートリッジ穴あけピン) 카트리지가 결합위치 (다스트 캡과 CO ₂ 카트리지가 천공된 내장) 氣瓶接頭 (外有防塵蓋・內有CO ₂ 氣瓶頂針)
		Make sure the direction is correct before using AirBooster_G2. Accepts all threaded 16g/25g CO₂ cartridges. Recommended to use Topeak threaded CO₂ cartridges. Vor der Nutzung sicherstellen, dass die CO ₂ -Gewindekartusche am korrekten Anschluss befestigt ist. Kompatibel mit allen 16 g / 25 g CO ₂ -Gewindekartuschen. Empfohlen für Topeak 16 g / 25 g CO ₂ -Gewindekartuschen. Assurez-vous que la direction soit correcte avant d'utiliser le AirBooster_G2. Accepte toutes les cartouches de CO ₂ filetées de 16g / 25g. Il est recommandé d'utiliser les cartouches de CO ₂ Topeak 16g / 25g filetées. Asegúrese de que la dirección sea correcta antes de usar AirBooster_G2. Todos los cartuchos de CO ₂ de 16g / 25g son válidos. Recomendamos utilizar los cartuchos de CO ₂ de 16g / 25g. Przed użyciem AirBooster_G2 upewnij się, że kierunek jest prawidłowy Kompatybilny z wszystkimi gwintowanymi nabojami CO ₂ 16g / 25g Zalecamy używać gwintowanych naboju CO ₂ 16g / 25g Topeak. 本製品を使用する前に、向きが正しいことを確認してください。 本製品は、すべての16g / 25g ネジ付きCO ₂ カートリッジに対応します。 トピーク製ネジ付きCO ₂ カートリッジの使用を推奨します。

FOR TIRE PRESSURE MEASUREMENT / NUTZUNG ALS DRUCKLUFTPRÜFER / POUR LA MESURE DE LA PRESSION DU PNEU / PARA LA MEDICIÓN DE LA PRESIÓN DE LOS NEUMÁTICOS / DO POMIARU

Presta Valve	Schrader Valve
Remove Valve Head Cap Ventilkopfensatz entfernen Retirer le Bouchon de valve Retirar la tapa de la cabeza de la válvula	Usurń zaślepkę głowicy zaworu バルブヘッドキャップを取り外す 밸브 헤드 캡 분리 卸下氣嘴環
	NOTE: For getting precise tire pressure, Please do not push the Inflation Head when measurement.
	UWAGA: Aby uzyskać precyzyjne ciśnienie w oponie, nie naciskaj głowicy pompującej podczas pomiaru.

FOR STORING CO₂ CARTRIDGE / TRANSPORT EINER CO₂-GEWINDEKARTUSCHE / POUR RANGER LA CARTOUCHE CO₂ / PARA ALMACENAR CARTUCHOS DE CO₂ / DO PRZECHOWYWANIA NABOJU CO₂ /

	NOTE: • Included reusable Rubber Spacer is for storing CO ₂ cartridges. • DO NOT overtighten CO ₂ cartridge when storing to prevent valve head cap from loosening.	NOTE: • L'entretoise en caoutchouc réutilisable inclue sert à stocker les cartouches de CO ₂ . • NE SERREZ PAS trop la cartouche de CO ₂ lors du stockage pour éviter que le capuchon de la tête de valve ne se desserre.	UWAGA: • Dołączony gumowy dystans wielokrotnego użytku służy do przechowywania naboju CO ₂ . • NIE DOKRĘCAJ naboju CO ₂ podczas przechowywania, aby zapobiec poluzowaniu zaśleпки głowicy zaworu.
	HINWEIS: • Inklusive wiederverwendbarem Gummispcier zum Transport einer CO ₂ -Gewindekartusche. • CO ₂ -Gewindekartusche für den Transport NIEMALS zu fest eindrehen.	NOTA: • El espaciador de goma reutilizable incluido sirve para almacenar cartuchos de CO ₂ . • NO APRIETE demasiado el cartucho de CO ₂ cuando lo almacene para evitar que la tapa de la cabeza de la válvula se afloje.	참고: • 재사용이 가능한 고무 스페이서를 이용해 CO ₂ 카트리지를 보관합니다. • 밸브 헤드 캡이 느슨해지지 않도록 CO ₂ 카트리지가 보관 시 너무 세게 조이지 않습니다.

FOR USE WITH CO₂ CARTRIDGE / NUTZUNG ALS CO₂-INFLATOR / POUR L'UTILISATION AVEC LA CARTOUCHE CO₂ / PARA USO CON CARTUCHO DE CO₂ / DO UŻYCIA Z NABOJEM CO₂ /

Presta Valve
Open the dust cap. Schutzkappe öffnen. Ouvrir le capuchon anti-poussière. Abra la tapa preventiva contra el polvo. Otwórz zaślepkę przeciwpyłową. ダストキャップを開きます 먼지 덮개 열기 開啟防塵蓋。
Thread-in CO ₂ cartridge. CO ₂ -Kartusche einfädeln. Visser la cartouche CO ₂ . Enrosacar cartucho de CO ₂ . Wkręć nabój CO ₂ . CO ₂ カートリッジを接続口にねじ込みます。 CO ₂ 카트리지를 돌려서 끼웁니다. 轉緊CO ₂ 壓縮氣瓶。
Loosen valve core before inflation. Lösen Sie den Ventilkern vor dem Befüllen. Dévisser l'obus de valve avant de gonfler. Aflojar obús de la válvula antes de hinchar. Przed pompowaniem poluzuj trzpień wentyla. 에어를 충전する前にバルブコアを緩めます。 가스를 주입하기 전 밸브 코어를 열어두십시오. 使用前請先轉鬆氣嘴。 使用前提先轉鬆氣嘴。
Start and regulate CO ₂ flow by pushing inflation head onto valve stem. Befüllen des Reifens durch Drücken des Pumpenkopfes auf das Ventil beginnen und regulieren. Démarrer et contrôler le gonflage en appuyant l'embout sur la valve. Regular la cantidad de CO ₂ que suelta el cartucho apretando la cabeza de la válvula. Rozpocznij pompowanie i reguluj przepływ CO ₂ wciskając głowicę pompowania na trzpień zaworu. インフレーターヘッドを押し込んでエアを充填します。 가스 헤드를 밸브 스템쪽으로 눌러서 CO ₂ 가스를 주입하십시오. 推壓氣嘴頭即可充氣。
NOTE: After each inflation, make sure all CO ₂ gas has been discharged by pushing the inflation head several times. Nach jedem Befüllen durch mehrmaliges Betätigen des Inflator-Kopfes sicherstellen, dass die CO ₂ -Gewindekartusche vollständig entleert ist. Après chaque gonflage, assurez-vous que tout le CO ₂ a été évacué en appuyant plusieurs fois sur la tête de gonflage. Después de cada inflado, asegúrese de que todo el gas de CO ₂ se haya descargado presionando el cabezal varias veces.
NOTE: Po każdym pompowaniu upewnij się, że cały gaz CO ₂ został wypuszczony, kilkakrotnie naciskając głowicę pompującą. CO ₂ カートリッジにガスがある間はCO ₂ カートリッジを絶対に緩めないでください。 エア充填後、インフレーターヘッドをスポークに押し当てて内部のガスが完全に使い切られていることを必ず確認してください。 공기 주입이 끝나면 인플레이션 헤드를 여러번 눌러 모든 CO ₂ 가스가 배출되었는지 확인하십시오. 每次使用後，請在鋼絲上壓幾次氣嘴洩氣確認氣瓶內CO ₂ 氣體已淨空。



AIRBOOSTER_G2

PREPARE TO RIDE

Schrader Valve

Schrader-Ventil / Valve Schrader / Válvula Schrader / Zawór Schrader / 米式バルブ/슈레더 밸브/ 美式氣嘴

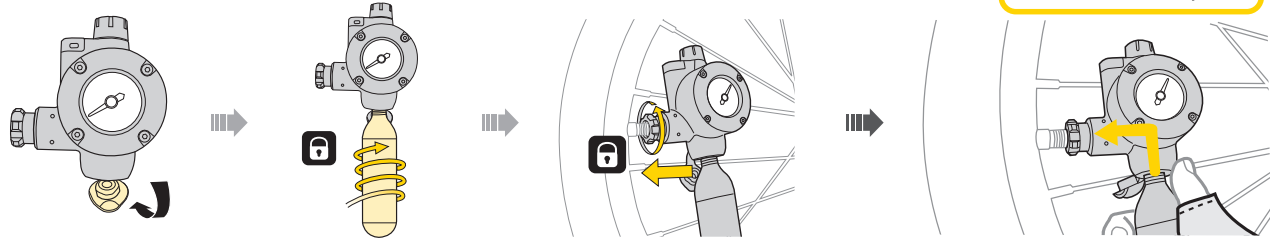

Open the dust cap. Schutzkappe öffnen. Ouvrir le capuchon anti-poussière. Abra la tapa preventiva contra el polvo. Otwórz zaślepkę przeciwpyłową. ダストキャップを開きます。 먼지 덮개 열기. 開啟防護蓋。

Thread-in CO2 cartridge. CO2-Kartusche einfädeln. Visser la cartouche CO2. Enrosca cartucho de CO2. Wkręć nabój CO2. CO2カートリッジを接続口にねじ込みます。 CO2 카트리지를 돌려서 끼웁니다. 轉緊CO2壓縮氣瓶。

Install and thread-in inflation head to Schrader valve. Pumpenkopf auf das Schrader-Ventil schrauben. Placer et visser l'embout sur la valve Schrader. Instalar y enroscar la cabeza del AirBooster en la válvula Schrader. Zamontuj i nakręć głowicę pompującą na zawór Schrader. インフレーターヘッドを米式バルブにねじ込みます。 슈레더 밸브에 가스 헤드를 끼우고 끝까지 돌리십시오. 接上美式氣嘴並轉緊鎖固。

Start and regulate CO2 flow by pushing inflation head onto valve stem. Befüllen des Reifens durch Drücken des Pumpenkopfes auf das Ventil beginnen und regulieren. Démarrer et contrôler le gonflage en appuyant l'embout sur la valve. Regular la cantidad de CO2 que suelta el cartucho apretando la cabeza de la válvula. Rozpocznij pompowanie i reguluj przepływ CO2 wciskając głowicę pompowania na trzpień zaworu. Инфレーターヘッドを押し込んでエアを充填します。 가스 헤드를 밸브 스템쪽으로 눌러서 CO2 가스를 주입하십시오. 推壓氣嘴頭即可充氣。

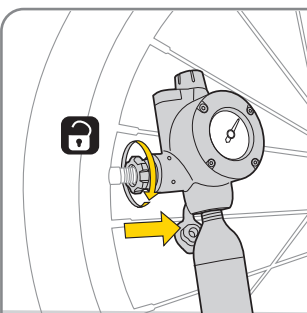

NOTE: To avoid possible personal injury and damage to bike and/or tool, insure to disengage CO2 inflator properly after use by unthreading inflation head in correct direction.

HINWEIS: Um eventuelle Verletzungen und Schäden am Fahrrad und/oder der Pumpe zu vermeiden, bitte den Pumpenkopf immer wie dargestellt vom Ventil abschrauben.

NOTE: Pour éviter d'éventuelles blessures ou dégradations du vélo et/ou de l'outil, bien s'assurer après utilisation de retirer le gonfleur en dévissant la tête dans la bonne direction.

注意: 怪我や自転車等への損傷を避けるため、使用後は正しい方向にネジを緩め、バルブからCO2インフレーターヘッドを取り外してください。

NOTA: Para evitar cualquier tipo de daños asegúrese de soltar adecuadamente el cartucho de CO2 de la válvula. Desenroscar en la dirección adecuada.

알림: 자전거와 공구가 파손되거나 상해를 방지하기 위해서는 반드시 올바른 방향으로 가스 주입기를 장착하여 사용해야 하며 분리할 때에도 잔류가스에 주의하십시오.

UWAGA: Aby uniknąć obrażeń ciała i uszkodzenia roweru i/ lub narzędzia, upewnij się, że odłączyłeś poprawnie inflator CO2 po użyciu przez wykręcenie głowicy pompującej w odpowiednim kierunku.

注意事項: 為了避免人身傷害或是單車及產品受損，使用後請勿直接拔除氣嘴。請依圖示轉鬆並同時移除氣嘴。

WARNING / WARNUNG / ATTENTION / ADVERTENCIA / OSTRZEŻENIE / 注意 / 주의 / 警告

- If using the CO2 inflator continuously, make sure to wait 20 seconds between cartridges for the rubber grommet inside the inflation head to return to its original position. Otherwise, a gas leak may occur and prevent proper inflation.
Tighten the CO2 cartridge before using CO2 inflation function. Failure to do so will cause improper operation and may cause injury.
DO NOT remove CO2 cartridge if it is still charged with gas. Completely discharge the CO2 cartridge before removal.
When opening the CO2 cartridge, point the inflator head away from yourself and others.
DO NOT use CO2 Inflator if any part is cracked or broken.
DO NOT expose the CO2 cartridge to heat, or store at temperatures above 120°F (49°C), or store in enclosed vehicles.
Make sure to wear gloves when inflating to avoid injury.
The barrel and CO2 cartridge may become extremely cold/frosty when the CO2 gas is expelled. DO NOT try to unscrew the inflation head until it has warmed sufficiently to touch.
Keep out of reach of children.

- Soll der TubiBooster mehrmals genutzt werden, bitte zwischen den Pumpvorgängen jeweils 20 Sekunden warten, damit der Dichtungsring im Inneren des Pumpenkopfes in seine ursprüngliche Position zurückkehren kann.
CO2-Kartusche vor der Verwendung festschrauben.
CO2-Kartusche NIEMALS abschrauben, sofern sie noch Gas enthält, sondern vor dem Abschrauben vollständig entleeren.
TubiBooster NIEMALS verwenden, wenn ein Bauteil beschädigt oder gebrochen ist.
Während des Befüllens Handschuhe tragen, um Verletzungen zu vermeiden.
Der Zylinder und die CO2-Kartusche werden beim Ausströmen des Gases extrem kalt.
Außerhalb der Reichweite von Kindern aufbewahren.

- Si vous utilisez le gonfleur de CO2 en continu, veillez à attendre 20 secondes entre les cartouches pour que la rondelle en caoutchouc se trouvant à l'intérieur de l'embout de gonflage puisse revenir à sa position initiale.
Ne pas retirer la cartouche de CO2 si elle contient encore du gaz.
Lorsque vous ouvrez la cartouche, veillez à pointer l'embout du gonfleur loin de vous et des autres.
Ne pas exposer la cartouche de CO2 à une source de chaleur, ne pas exposer à une température excédant 120°F (49°C), ne pas stocker dans un véhicule fermé.
Assurez-vous de porter des gants lors du gonflage pour éviter toute blessure.
Le piston ainsi que la cartouche CO2 peuvent devenir froid/ glacé lorsque le gaz CO2 est expulsé.
Gardez hors de portée des enfants.

- Si utiliza el inflador de CO2 de manera continuada, dejar 20 segundos antes de cambiar de nuevo el cartucho para dar tiempo a la goma que hay en el interior del cabezal a recuperar su posición original.
Apretar el cartucho de CO2 antes de inflar.
No soltar el cartucho si sigue cargado de gas.
Al abrir el cartucho, no apuntar hacia uno mismo o hacia otras personas.
No utilizar si el producto tiene algún daño, por mínimo que sea.
No exponer el cartucho a excesivo calor ni dejar bajo la luz directa del sol.
Mantener fuera del alcance de los niños.

- Jeśli używasz pompki CO2 w sposób ciągły, pamiętaj, aby odczekać 20 sekund pomiędzy kolejnymi nabojami, aby gumowa przelotka wewnątrz głowicy powróciła do pierwotnej pozycji.
Dokręć nabój CO2 przed użyciem funkcji pompowania CO2.
NIE wyjmij naboju CO2, jeśli wciąż jest naładowany gazem.
Podczas otwierania naboju CO2, kieruj głowicę z dala od siebie i innych osób.
NIE używaj pompki CO2, jeśli jakaś część jest pęknięta lub uszkodzona.
NIE wystawiaj naboju CO2 na działanie ciepła, nie przechowuj w temperaturze wyższej niż 120°F (49°C) i nie przechowuj w zamkniętych pojazdach.
NIE rozmontowywać, jeśli produkt jest pod ciśnieniem.
Trzymaj poza zasięgiem dzieci.

- CO2 カートリッジを交換しながら連続して使用する場合は、CO2 インフレーターヘッド内のゴムシールが元の形状に戻るまで約20秒の間隔をあけてください。
CO2 インフレーターを使用する前に、CO2 カートリッジのネジ山がCO2 カートリッジ接続口内に収まるまで締め込んでください。
CO2 カートリッジにガスがある際はCO2カートリッジを絶対に揺るいでください。
CO2 カートリッジを外す時は、CO2 インフレーターヘッドやCO2カートリッジ接続口を、自身はもとより、他の人に向けてないようにしてください。
CO2 カートリッジがヒビ割れや破損している状態では使用しないでください。
CO2 カートリッジは加熱、49℃以上の保管、閉め切った自動車の中での保管などはしないでください。
CO2 ガスが放出されるとき、口金は非常に冷たく、霜が付くほど冷やされます。
子供の手が届かないところに保管してください。

- CO2 인플레이터를 연달아 사용하는 경우, 투비부스터 헤드 내부의 고무 실링이 원래 위치로 돌아갈 때까지 20 초 동안 기다리십시오.
CO2 인플레이터를 사용하기 전에 CO2 카트리지를 정확히 조입니다.
CO2 카트리지는 가스 충전 중간에 제거하지 마십시오.
CO2 카트리지는 가열하거나, 49도 이상의 온도에서 보관하지 마시고, 또한 밀폐된 차량에 보관하지 마십시오.
부상을 방지하기 위해 공기 주입시에는 맨손으로 하지 마십시오.
어린이의 손이 닿지 않는 곳에 두십시오.

- 若需持續使用本產品，用完后請先稍待 20 秒，待打氣筒內的頂針與橡皮圈恢復原有彈性與位置後再安裝一支氣瓶，否則可能會出現漏氣或充氣不全的狀況。
打氣前請將壓縮氣瓶旋緊，確認壓縮氣瓶上的牙紋已鎖入。
打氣過程中請勿將壓縮氣瓶取下。
壓縮氣瓶有任何破壞損傷時，請勿使用。
請勿將壓縮氣瓶暴露在高熱的環境下。
打氣前請務必佩戴手套，並確認壓縮氣瓶已鎖緊。
二氧化碳通過時，氣嘴頭可能出現極度冰冷或結霜現象。
操作時請遠離孩童，並將本產品放在孩童不易取得的地方。

SPARE PARTS / ERSATZTEILE / PIÈCES DÉTACHÉES / RECAMBIOS / CZĘŚCI ZAMIENNE / 스페어 부품 / 補修零件



16g Threaded CO2 cartridge Art no. TCOT-6



25g Threaded CO2 cartridge Art no. TCO25-3

GARANTIE

Garantie de 2 ans : contre tout défaut de fabrication.

Exigences pour réclamer la garantie

La garantie peut être refusée si le défaut de l'objet est causé par un accident, une utilisation abusive, une altération du système, une modification ou toute autre usure causée par une utilisation non mentionnée dans ce manuel.

* Les caractéristiques et la conception peuvent être altérée sans préavis.

Veillez contacter votre revendeur Topeak pour toutes questions. Pour le service client USA appelez : 1-800-250-3068 www.topeak.com

保証期間

ご購入日より2年間：製造上の欠陥による機械部品の不良が対象です。

保証の請求

保証を受けるには、ご購入日の日付の入った領収書が必要です。領収書なしで保証を受ける場合の保証期間は製造年月日から計算させていただきます。お客様の事故などによる外的要因、誤使用、改造、およびこの取扱説明書に従わない本来の用途以外のご使用による故障は保証を受けられません。故障した製品は故障状況を明記して、お買上げの販売店へお持ちください。お送りになる場合の送料はお客様にてご負担をお願いします。

*スペックやデザインは改良のため予告なく変更されることがあります。

トピーク製品は全国有名自転車店でお買い求めいただけます。

ご質問は、最寄りのトピーク正規販売店へどうぞ。

Website : www.topeak.jp

WARRANTY

2-year Warranty: All mechanical components against manufacturer defects only.

Warranty Claim Requirements

To obtain warranty service, you must have your original sales receipt. Items returned without a sales receipt will assume that the warranty begins on the date of manufacture. All warranties will be void if the product is damaged due to user crash, abuse, system alteration, modification, or used in any way not intended as described in this manual.

* The specifications and design are subject to change without notice.

Please contact your Topeak dealer with any questions.

For USA customer service, call: 1-800-250-3068 www.topeak.com

GARANTÍA

Dispone de 2 años de garantía: Todos los componentes mecánicos con algún defecto de fabricación.

Requerimientos para Reclamación de la Garantía

Para obtener la garantía debe disponer del justificante de compra, sin el recibo de compra se considerará como fecha de inicio de la garantía la fecha de fabricación. No se considerarán cubiertos por la garantía los artículos dañados por golpes, abuso o alteraciones del sistema, modificaciones, o utilización de otra manera o para otros usos a los descritos en este manual.

* Las especificaciones y diseño están sujetos a cambios sin notificación previa.

Por favor, contacte con su distribuidor Topeak para cualquier pregunta. garantias@servixtt.com www.Topeak.com

품질보증

제한적 2년 품질 보증: 소비자 과실을 제외한 제조과정상의 모든 요인에 대하여 2년간 보증합니다.

품질 보증을 위한 필요조건

품질 보증 서비스를 받으시려면, 반드시 원본 구매 영수증을 제시해야 합니다. 구매 영수증이 없는 경우, 모든 제품은 그 제품의 가장 최초 제조일로부터 3개월 후를 구입일로 인정합니다. 외부 손상, 사용자의 오용, 남용, 임의 개조, 변경 또는 사용설명서에 기술한 내용에 맞지 않게 사용된 경우 품질 보증을 받을 수 없습니다.

* 제품의 제원이나 디자인은 사전공지 없이 변경될 수 있습니다.

국내 전문 대리점을 통해 구입 가능합니다. 홈페이지 : www.hlsc.co.kr, www.topeak.com

GEWÄHRLEISTUNG

2 Jahre Gewährleistung auf alle verbauten Teile, jedoch nur gegen Herstellermängel.

Gewährleistungsansprüche

Sie benötigen Ihren Originalkaufbeleg um den Gewährleistungs-Service zu erhalten. Bei Artikel die ohne Kaufbeleg eingeschendet werden, wird davon ausgegangen, dass die Gewährleistung mit dem Herstellungsdatum beginnt. Alle Gewährleistungs-ansprüche werden ungültig, wenn der Artikel auf Grund eines Unfalls beschädigt oder zweckentfremdet wurde, Systemänderungen oder andere Veränderungen vorgenommen wurden oder der Artikel anderweitig verwendet wurde als in diesem Handbuch beschrieben.

* Änderungen in Design und Eigenschaft bedürfen keiner vorherigen Ankündigung.

Topeak Produkte sind ausschließlich im Fahrradfachhandel erhältlich. Bitte nehmen Sie Kontakt mit Ihrem nächsten Topeak Händler auf, um offene Fragen zu klären. Für Kunden in Deutschland, Tel. 0261-899988-28. Homepage: www.topeak.com

GWARANCJA

2-letnia gwarancja: Na wszystkie komponenty mechaniczne z wadami fabrycznymi.

Warunki reklamacji

Aby uzyskać serwis gwarancyjny, musisz mieć oryginalny dowód zakupu. Przedmioty zwracane bez dowodu zakupu zakładają, że gwarancja rozpoczyna się w dniu produkcji. Wszystkie gwarancje będą nieważne, jeśli produkt zostanie uszkodzony w wyniku wypadku użytkownika, nadużycia, modyfikacji lub użycia w jakikolwiek sposób niezgodny z przeznaczeniem opisanym w niniejszej instrukcji.

* Dane techniczne i wygląd zewnętrzny mogą ulec zmianie bez powiadomienia.

W razie pytań należy skontaktować się z importerm lub sprzedawcą Topeak. www.topeak.com

產品保固

保固要求

申請保固期限中的服務，須檢具購買時之發票，若無法提供，則其保固期限將自製造日期開始算起。若因使用者不慎摔壞、使用不當、自行改裝、更改系統或未能按照說明書上的正確操作方式，本產品將不被列入保固範圍。

* 本公司保留產品規格變更之權利。

Topeak 產品相關的資訊，請洽詢 Topeak 當地授權的經銷商。網址：www.topeak.com