

- PLEASE READ ALL INSTRUCTIONS BEFORE FIRST USE!
- Maximum Weight Load: **11 kg / 24.25 lb**
- Fits Downtube Diameter (width)  $\leq$  **66 mm**
- Designed for **ROAD BIKES** with tires up to 700 x 38C.

- GEBRAUCHSANWEISUNG BITTE VOR DER ERSTEN NUTZUNG LESEN!
- Maximale Belastung: **11 kg**
- Passend für Unterrohre mit Durchmessern  $\leq$  **66 mm**
- Entwickelt für **RENNRÄDER** mit Reifen bis 700 x 38C.

- LIRE TOUTES LES INSTRUCTIONS AVANT LA PREMIÈRE UTILISATION S'IL VOUS PLAÎT.
- Poids De Charge Maximum : **11 kg / 24,25 lb**
- Adapté Aux Tubes Inférieurs De Diamètre (Largeur)  $\leq$  **66 mm**
- Conçu pour les vélos de route avec des sections de 700 x 38C.

- POR FAVOR LEA LAS INSTRUCCIONES ANTES DEL PRIMER USO.
- Capacidad Máxima De Peso: **11 kg / 24,25 lb**
- Válido Para Tubos Con Un Diámetro  $\leq$  **66 mm**
- Diseñado Para Bicicletas De Carretera Con Neumáticos De Hasta 700 x 38C.

- LEGGERE TUTTE LE ISTRUZIONI PRIMA DEL PRIMO UTILIZZO!
- Carico Massimo Di Peso: **11 kg / 24,25 libbre**
- Si Adatta Al Diametro Del Tubo Obliquo (Larghezza)  $\leq$  **66 mm**
- Progettato per bici da strada con pneumatici fino a 700 x 38C.

- PRZECZYTAJ INSTRUKCJĘ PRZED PIERWSZYM UŻYCIEM!
- Maksymalne obciążenie: **11 kg / 24,25 lb**
- Pasuje Do Dolnej Rury (Szerokość)  $\leq$  **66 mm**
- Dla **ROWERÓW SZOSOWYCH** z oponami do 700 x 38C.

- ご使用になる前にこのユーザーズガイドをよくお読みください。
- 最大荷重: **11 kg**
- 取付可能最大ダウンチューブ直径(幅): **66 mm**  
(ダウンチューブの形状によっては使用できない場合があります。)
- タイヤサイズ700 x 38Cまでのロードバイク用に設計されています。

- 처음 사용하기 전에 모든 지침을 읽으십시오!
- 최대 무게 하중: **11 kg / 24.25 lb**
- 최대 다운튜브 직경 (너비)  $\leq$  **66 mm**
- 최대 700 x 38C의 타이어가 장착된 로드 바이크 용으로 설계되었습니다.

- 第一次使用前請詳閱操作說明!
- 最大荷重: **11 kg / 24.25 lb**
- 適用下管直徑(寬度)  $\leq$  **66 mm**
- 專為公路車設計,適用輪胎尺寸最大至 700 x 38C.

### INSTALLATION / BEFESTIGUNG / INSTALACIÓN / INSTALLAZIONE / MONTAŻ / 取付方法 / 설치하기 / 安裝方式

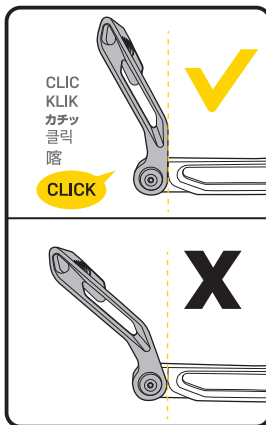
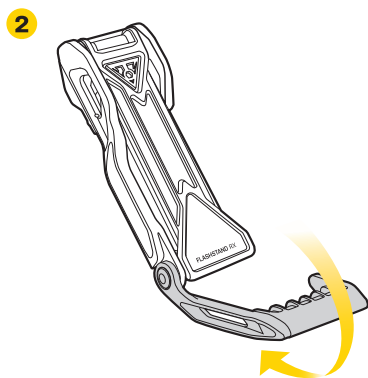

Unfold the hook to the correct position as shown  
Haken stets in die korrekte, oben dargestellte Position klappen  
Déplier le crochet jusqu'à la position adaptée comme montré ci-dessus.  
Desplegar el gancho como se muestra.  
Aprire il gancio nella posizione corretta come mostrato  
Rozłóż hak do prawidłowej pozycji, tak jak pokazano na rysunku  
上図(上段)のように、正しい位置までフックを開いて下さい。  
그림과 같이 올바른 위치로 후크를 펼칩니다.  
展開下管固定鉤到正確的位置如圖所示。

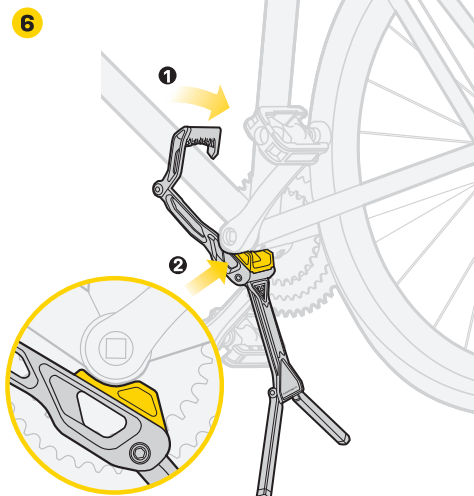
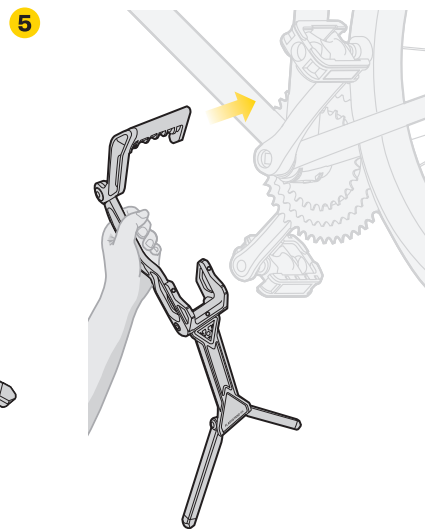
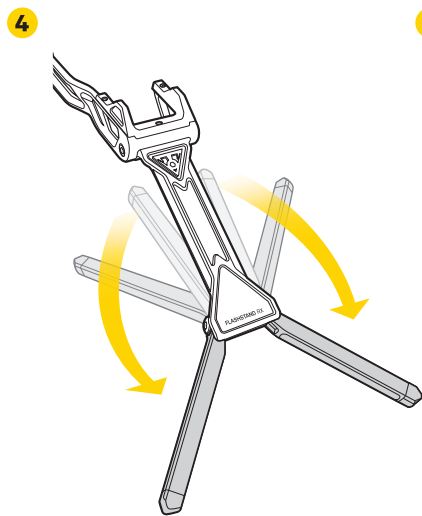
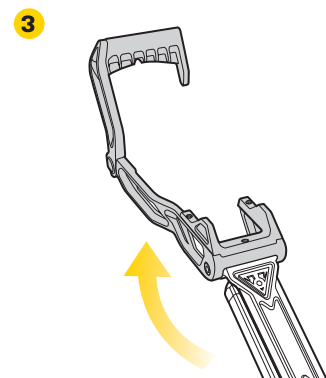

Make sure the FlashStand™ RX is installed properly to avoid damaging your bike.  
Sicherstellen, dass der FlashStand™ RX korrekt befestigt ist, um Beschädigungen am Fahrrad zu verhindern.  
S'assurer que le Flashstand RX est correctement installé pour éviter d'endommager votre vélo.  
Asegúrese de que el stand esté instalado correctamente para evitar daños en su bicicleta.  
Assicurarsi che FlashStand™ RX sia installato correttamente per evitare danni alla bicicletta.  
Aby zapobiec uszkodzeniu roweru upewnij się, że FlashStand™ RX został prawidłowo zamontowany.  
自転車の破損を防ぐため、フラッシュスタンド RXが正しく取り付けられていることを確認してください。  
자전거가 손상되지 않도록 FlashStand RX가 올바르게 설치되었는지 확인하십시오.  
為了避免損傷您的車子，請確認 FlashStand™ RX 已妥善的安裝在適當的位置。

### WARRANTY

2-year Warranty: All mechanical components against manufacturer defects only.

#### Warranty Claim Requirements

To obtain warranty service, you must have your original sales receipt. Items returned without a sales receipt will assume that the warranty begins on the date of manufacture. All warranties will be void if the product is damaged due to user crash, abuse, system alteration, modification, or used in any way not intended as described in this manual.

\* The specifications and design are subject to change without notice.

Please contact your Topeak dealer with any questions. For USA customer service call : 1-800-250-3068 Website: www.topeak.com

### GEWÄHRLEISTUNG

2 Jahre Gewährleistung auf alle verbauten Teile, jedoch nur gegen Herstellermängel.

#### Gewährleistungsansprüche

Sie benötigen Ihren Originalkaufbeleg um den Gewährleistungs-Service zu erhalten. Bei Artikel die ohne Kaufbeleg eingesendet werden, wird davon ausgegangen, dass die Gewährleistung mit dem Herstellungsdatum beginnt. Alle Gewährleistungsansprüche werden ungültig, wenn der Artikel auf Grund eines Unfalls beschädigt oder zweckentfremdet wurde, Systemänderungen oder andere Veränderungen vorgenommen wurden oder der Artikel anderweitig verwendet wurde als in diesem Handbuch beschrieben.

\* Änderungen in Design und Eigenschaft bedürfen keiner vorherigen Ankündigung

Topeak Produkte sind ausschließlich im Fahrradfachhandel erhältlich. Bitte nehmen Sie Kontakt mit Ihrem nächsten Topeak Händler auf, um offene Fragen zu klären. Für Kunden in Deutschland, Tel. 0261-899998-28 Homepage: www.topeak.de

### GARANTIE

Garantie de 2 ans : toutes parties mécaniques contre tout défaut de fabrication.

#### Réclamation de la garantie

Pour bénéficier de notre service de garantie, vous devez être en possession de la facture d'achat originale. Si le produit nous est retourné sans cette facture d'achat, nous considérons la date de fabrication comme début de la garantie. Toute garantie sera considérée comme nulle si le produit a été endommagé suite à une chute, à un abus, une surcharge, à un quelconque changement ou modification ou à une utilisation autre que celle décrite dans ce manuel.

\* Les spécifications et l'apparence peuvent être sujettes à certaines modifications.

Contactez votre revendeur Topeak si vous avez la moindre question. For USA customer service call : 1-800-250-3068 www.topeak.com

### GARANTÍA

Garantía de 2 años : Todos los componentes mecánicos sólo contra defectos del fabricante.

#### Requerimientos para Reclamación de Garantía

Para obtener los servicios de Garantía, tiene que disponer del justificante de compra original. En los artículos devueltos sin el justificante, se considerará como fecha de inicio de la Garantía la fecha de fabricación. No se considerarán cubiertos por la Garantía los artículos dañados por golpes, abuso, alteraciones o uso de otra manera o para otros usos a los descritos en este Manual.

\* Especificaciones y diseño sujetos a cambios sin notificación previa.

Por favor, contacte con su vendedor Topeak para cualquier consulta. For USA customer service call : 1-800-250-3068 www.topeak.com

## ⚠ WARNING / WARNUNG / ATTENTION / AVISO / ATTENZIONE / OSTRZEŻENIE / 警告 / 주의 / 注意

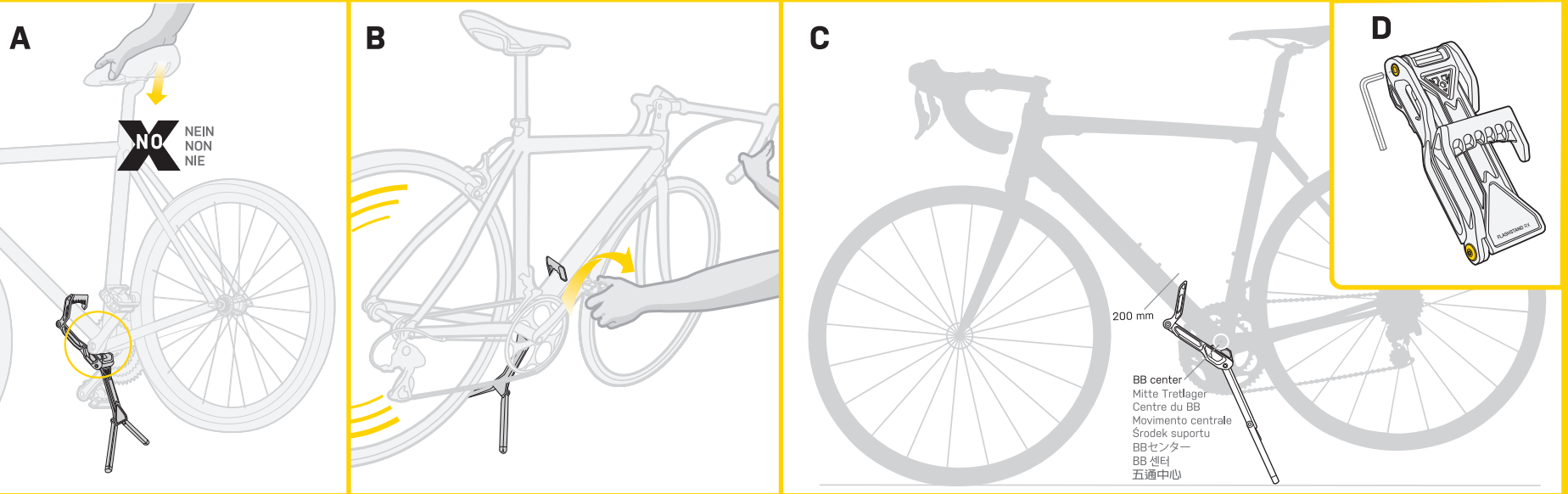

- A. Never put weight on the bike when it is installed on the FlashStand™ RX. Doing so will damage the product.
- B. Never spin the rear wheel at high revolutions or apply your rear brake to a fast spinning wheel when your bike is installed on the FlashStand™ RX. The forces generated by the spinning wheel or a fast spinning wheel with sudden brake application will damage the FlashStand™ RX. For added stability, it is recommended to hold the handlebar with one hand when rotating the crank.
- C. Check that there is no interference with water bottle cage on downtube 200mm from bottom bracket center to achieve correct installation.
- D. Tighten bolts on FlashStand™ RX if they become loose. Please do not over tighten to the point that may cause the FlashStand™ RX difficult to unfold.
- E. Not recommended for use on grass, loose dirt, gravel or uneven surfaces.

- A. Nunca ponga peso en la bicicleta cuando esté instalada en el FlashStand™ RX. Hacerlo dañará el producto.
- B. No girar la rueda trasera a alta velocidad o usar el freno trasero mientras la rueda está girando cuando su bicicleta está instalada en el FlashStand™ RX. Las fuerzas generadas por la rueda mientras está girando y el uso del freno trasero pueden dañar el FlashStand™ RX. Para conseguir mayor estabilidad, se recomienda sujetar el manillar con una mano mientras hacemos girar la biela.
- C. Comprobar que no haya nada que interfiera (portabidones, bidón...) en el tubo descendente a 200 mm del centro del soporte para lograr la instalación correcta.
- D. Apretar los tornillos en FlashStand™ RX si se vuelven a soltar. Por favor, no apretar demasiado los tornillos para que el stand se despliegue con suavidad.
- E. No se recomienda para uso en césped, barro, grava o superficies irregulares.

- A. 破損の原因になりますので、フラッシュスタンドを使用する時には、自転車に荷重を加えないでください。
- B. フラッシュスタンド RXを使用した状態で後輪を高速回転させたり、高速回転している車輪を急激なブレーキ操作で停止させないでください。高速回転から発生する慣性力や、ブレーキ操作により車輪が急速停止するときに発生する慣性力がフラッシュスタンド RXを破損させます。安全に後輪を回すために、片手でハンドルを持ち、もう一方の手でペダルをゆっくり回すようにしてください。
- C. ボトムブラケットの中心からダウンチューブの200mmの間に使用の妨げになる物がないことを確認してください。
- D. ボルトが緩んだ場合、それぞれのボルトを締めてください。折り畳むのが困難になるほど締めないようご注意ください。
- E. 草が生えていたり、柔らかい地面、砂利、段差のある場所など、不安定な場所では使用しないでください。

- A. Niemals das Fahrrad belasten, wenn es auf dem FlashStand™ RX befestigt ist. Belastung würde zu Schäden am Produkt führen.
- B. Niemals das Hinterrad schnell rotieren lassen oder die Hinterradbremse abrupt betätigen, wenn das Fahrrad auf dem FlashStand™ RX befestigt ist. Die dabei auftretenden Kräfte würden zu Schäden am Produkt führen. Für zusätzliche Stabilität sollte der Lenker beim Drehen der Kurbel mit einer Hand fixiert werden.
- C. Für eine korrekte Montage muss sichergestellt sein, dass im Abstand von 200 mm zum Tretlager keine Bauteile, wie z.B. Flaschenhalter, auf dem Unterrohr befestigt sind.
- D. Gelockerte Schrauben sollten umgehend wieder angezogen werden. Ein zu festes Anziehen kann zu erschwerten Auseinanderfalten des FlashStand™ RX führen.
- E. Nicht für die Verwendung auf Gras, Kies und unebenen sowie schmutzigen Untergründen geeignet.

- A. Non mettere mai il peso sulla bici quando è installata su FlashStand™ RX. Questo potrebbe danneggiare il prodotto.
- B. Non girare mai la ruota posteriore ad alti regimi o applicare il freno posteriore a una ruota che gira velocemente quando la bicicletta è installata su FlashStand™ RX. Le forze generate dalla ruota che gira o da una ruota che gira velocemente con l'applicazione improvvisa del freno danneggerà FlashStand™ RX. Per maggiore stabilità, si consiglia di tenere il manubrio con una mano durante la rotazione della manovella.
- C. Verificare che non vi siano interferenze (ad esempio borraccia / o portaborraccia) sul tubo verticale a 200 mm dal fondo centro della staffa per ottenere una corretta installazione.
- D. Stringere i bulloni su FlashStand™ RX se si allentano. Per favore non stringere troppo al punto che potrebbe causare difficoltà nello spiegamento di FlashStand™ RX.
- E. Non consigliato per l'uso su erba, sporco, ghiaia o superfici irregolari.

- A. FlashStand RX를 장착한 상태에서는 자전거에 하중을 가하지 마십시오. 제품이 손상될 수 있습니다.
- B. 자전거를 FlashStand RX에 장착한 후 높은 회전 속도로 후륜을 회전시키거나 빠른 회전 바퀴에 후륜 브레이크를 적용하지 마십시오. 스피닝 휠이나 갑작스러운 브레이크 적용 시 빠른 스피닝 휠에 의해 생성된 힘은 FlashStand RX를 손상시킵니다. 안정성을 높이려면 크랭크를 돌릴 때 한 손으로 핸들 바를 잡는 것이 좋습니다.
- C. 올바른 설치를 위해 바텀 브래킷 중앙(BB 센터)에서 200mm 떨어진 다운 튜브에 간섭 (예: 물병 / 케이지)이 없는지 점검하십시오.
- D. 헐렁해진 경우 FlashStand RX의 볼트를 조입니다. 그러나 FlashStand RX를 펼치기 어려울 정도까지 너무 세게 조이지 마십시오.
- E. 잔디, 비포장 도로, 자갈밭등의 노면이 고르지 않은 곳에서 사용하지 마세요.

- A. Ne jamais ajouter du poids sur le vélo quand il est installé sur le FlashStand™ RX. Faire de la sorte peut endommager le produit.
- B. Ne jamais faire tourner rapidement la roue arrière ou utiliser le frein arrière lorsque la roue tourne rapidement quand le vélo est monté sur le FlashStand™ RX. Pour une meilleure stabilité, il est recommandé de maintenir le guidon avec une main pour faire tourner le pédalier.
- C. Vérifier qu'il n'y ait pas de gêne (ex : Bouteille d'eau/Porte-bidon) sur les 200mm du tube inférieur à partir du centre du boîtier de pédalier pour une bonne installation.
- D. Serrer les boulons du FlashStand™ RX s'ils sont desserrés. Ne pas serrer jusqu'au point où le FlashStand RX devient difficile à déplier.
- E. L'utilisation sur de l'herbe, de la terre molle, du gravier ou des surfaces irrégulières n'est pas recommandée.

- A. Nie obciążaj rower zamontowanego na FlashStand™ RX. Może to spowodować uszkodzenie produktu.
- B. Nigdy nie kręć szybko tylnym kołem ani nie używaj tylnego hamulca do jego zatrzymania gdy twój rower jest zainstalowany na FlashStand™ RX. Siły generowane przez obracające się koło połączone z nagłym zahamowaniem spowodują uszkodzenie FlashStand™ RX. Aby zwiększyć stabilność, podczas obracania korbą zaleca się trzymanie kierownicy jedną ręką.
- C. W celu poprawnego montażu sprawdź, czy nie ma żadnych zakłóceń (np. butelka wody / koszyk) na dolnej rurze 200 mm od środka suportu.
- D. Dokręć śruby na FlashStand™ RX jeśli się poluzują. Nie dokręcaj zbyt mocno aby FlashStand™ RX nie rozkładał się z trudem.
- E. Nie zaleca się stosowania na trawie, luźnej nawierzchni, żwirze lub nierównych powierzchniach.

- A. 當腳踏車已安裝在FlashStand™ RX時，切勿施壓力在腳踏車上，否則會造成產品的損壞。
- B. 當腳踏車已安裝在FlashStand™ RX時，切勿高速地轉動後輪或在後輪快速轉動中按壓後手剎車，否則將會造成產品的損壞。當轉動後輪時，請用另一隻手扶著車手把，以增加其使用時的穩固性。
- C. 安裝時下管和五通連接處須保留200mm空間以利正確使用本產品。
- D. 本產品各部位螺絲若有鬆脫情形，請使用工具將螺絲旋緊即可。
- E. 不建議在草地、鬆軟泥土、碎石或不平的地面上使用。

GARANZIA	GWARANCJA	保証期間	품질보증	產品保固
<p>Garanzia di 2 anni: tutti i componenti meccanici solo contro i difetti del produttore.</p> <p><b>Requisiti per la richiesta di garanzia</b> Per ottenere il servizio di garanzia, è necessario disporre della ricevuta di vendita originale. Articoli restituiti senza una ricevuta di vendita si suppone che la garanzia inizia dalla data di produzione. Tutte le garanzie saranno nulle se il prodotto è danneggiato a causa di urto, abuso, alterazione dell'utente, modifica od utilizzo in maniera impropria come descritto in questo manuale. * Le specifiche e il design sono soggetti a cambiamenti senza preavviso.</p> <p>Si prega di contattare il proprio rivenditore Topeak per qualsiasi domanda. Per la chiamata al servizio clienti USA: 1-800-250-3068 www.topeak.com</p>	<p>2-letnia gwarancja: Tylko na wady produkcyjne wszystkich komponentów mechanicznych.</p> <p><b>Warunki korzystania z gwarancji</b> Aby uzyskać serwis gwarancyjny, należy posiadać dowód zakupu. Jeśli nie ma paragonu zakłada się, że gwarancja rozpoczyna się od daty produkcji. Wszystkie gwarancje są nieważne, jeżeli produkt jest uszkodzony z powodu kolizji, nadużycia, zmiany systemu, modyfikacji, lub wykorzystywany w inny sposób niż opisano w niniejszej instrukcji.</p> <p>* Dane techniczne i wygląd mogą ulec zmianie bez powiadomienia.</p> <p>W razie pytań proszę skontaktować się z dystrybutorem lub sprzedawcą Topeak. For USA customer service call : 1-800-250-3068 www.topeak.com</p>	<p>ご購入日より2年間：製造上の欠陥による機械部品の不良が対象です。</p> <p><b>保証の請求</b> 保証を受けるには、ご購入日の日付の入った領収書が必要です。領収書なしで保証を受ける場合の保証期間は製造年月日から起算させていただきます。お客様の事故などによる外的要因、誤使用、改造、およびこの取扱説明書に従わない本来の用途以外のご使用による故障は保証を受けられません。故障した製品は故障状況を明記して、お買上げの販売店へお持ちください。お送りになる場合の送料はお客様にてご負担をお願いします。 *スペックやデザインは改良のため予告なく変更されることがあります。</p> <p><b>トピーク製品は全国有名自転車店で買い求めいただけます。</b></p> <p>ご質問は、最寄りのトピーク正規販売店へどうぞ。 Website : www.topeak.jp</p>	<p><b>제한적 2년 품질 보증</b> : 소비자 과실을 제외한 제조과정상 모든 요인에 대하여 2년간 보증합니다.</p> <p><b>품질 보증을 위한 필요조건</b> 품질 보증 서비스를 받으실려면, 반드시 원본 구매 영수증을 제시해야 합니다. 구매 영수증이 없는 경우, 모든 제품은 그 제품의 가장 최초의 제조일로부터 3개월 후를 구입일로 인정합니다. 본 제품을 사용 중 외부로부터 손상되었거나 사용자의 오용, 남용, 임의 개조, 변경 또는 사용설명서에 기술한 내용에 맞지 않게 사용된 경우 품질 보증을 받을 수 없습니다.</p> <p>*제품의 재원이나 디자인은 사전공지 없이 변경될 수 있습니다. 토픽사의 제품은 전문 대리점에서만 구입 가능합니다.</p> <p>제품 문의: (주)하이랜드스포츠 TEL.031-8022-7510 홈페이지: www.hlsc.co.kr, www.topeak.com</p>	<p><b>保固要求</b> : 申請保固期限中的服務，須檢具購買時之發票，若無法提供，則其保固期限將自製造日期開始算起。若因使用者不慎擇壞、使用不當、自行改裝、更改系統或未能按照說明書上的正確操作方式，本產品將不被列入保固範圍。 Topeak產品僅有在本公司授權的專業經銷商購買，才能享有保固的權利。 * 本公司保留產品規格變更之權利。</p> <p>Topeak產品相關的資訊，請洽詢 Topeak 當地授權的經銷商。 網址: www.topeak.com</p>