

MODE / Modus / Mode / Modo /

โหมด / 點燈順序

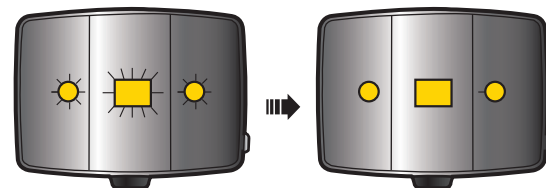

Blinking
Blinklicht
Clignotant
Parpadeo
Lampeggiante
点灯
점멸
閃爍

Constant
Dauerbeleuchtung
Constant
Constante
Costante
点滅
지속
固定恒亮

On/off and Mode selection button

An/Aus und Auswahl-Taste
Modus

Bouton allumé/éteint et
contrôle du niveau

Encendido/Apagado y
selector de nivel

Bottone on/off e livello

電源オン / オフ、点灯

切り替えスイッチ

켜기 / 끄기 스위치 버튼

電源開/關與照明模式選擇鈕

1. Light Body
2. Bolt
3. Clamp
4. Rubber Pad
4-1 (fits $\varnothing 25.4 \sim \varnothing 26.2$)
4-2 (fits $\varnothing 26.2 \sim \varnothing 31.8$)
5. Batteries included
(CR2032 3V x 2 pcs)

1. Lichtgehäuse
2. Schraube
3. Halterung
4. Gummierlage
4-1 passt bei $\varnothing 25,4 \sim 26,2$
4-2 passt bei $\varnothing 26,2 \sim 31,8$
5. Batterien inklusive
(CR2032 3V, 2x)

1. Corps de lampe
2. Boulon
3. Fixation
4. Entretoise en caoutchouc
4-1 (pour $25,4 \sim 26,2$)
4-2 (pour $26,2 \sim 31,8$)
5. Batteries incluses
(CR2032 3V x 2)

1. Cuerpo de la luz
2. Tornillo
3. Abrazadera
4. Protección de goma
4-1. (válido para 25.4 a 26.2)
4-2. (válido para 26.2 a 31.8)
5. Baterías incluidas
(Cr2032 3V x 2 pcs)

1. Luce
2. Vite
3. Morsetto
4. Spessori in gomma
4.1 (compatibile con $\varnothing 25,5 \sim \varnothing 26,2$)
4.2 (compatibile con $\varnothing 26,2 \sim \varnothing 31,8$)
5. batterie incluse
(CR2032 3V x 2pz)

1. 라이트ボディ
2. 볼트
3. 클램프
4. 고무패드
4-1 ($\varnothing 25.4 \sim 26.2$ mm)
4-2 ($\varnothing 26.2 \sim 31.8$ mm)
5. 코인형배터리(2개)
(CR2032 x 2개)

1. 라이트 몸체
2. 볼트
3. 클램프
4. 고무패드
4-1 $\varnothing 25.4 \sim \varnothing 26.2$ 사이즈
4-2 $\varnothing 26.2 \sim \varnothing 31.8$ 사이즈
5. 배터리 포함
(CR2032 3V x 2개)

1. 產品本體
2. 螺絲
3. 固定座
4. 橡膠墊片
5. 內附電池

MOUNTING FOR TOPEAK TUBULAR RACKS / MONTAGE AN TOPEAK TUBULAR GEPÄCKTRÄGERN / MONTAGE SUR PORTE-BAGAGE TOPEAK

/ MONTAJE EN TRANSPORTINES TUBULARES TOPEAK / MONTAGGIO AL PORTAPACCHI TOPEAK / トピーク チューブラー ラックへの取付け / 토픽 튜블러 랙에 라이트 장착하기
安裝於Topeak TUBULLAR貨架

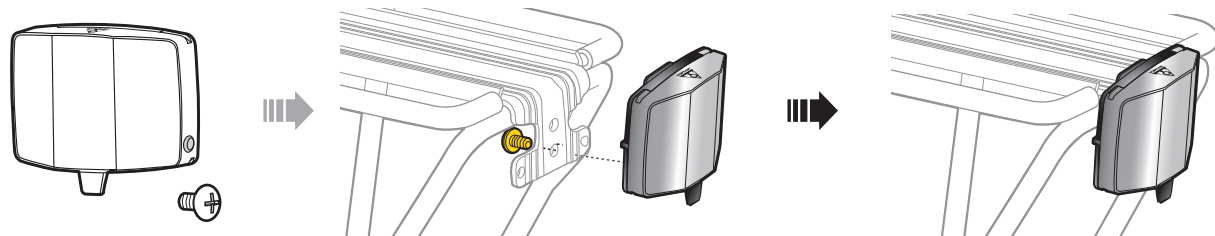

MOUNTING FOR TOPEAK MTX BEAMRACKS / MONTAGE AN TOPEAK MTX BEAMRACKS / MONTAGE SUR BEAMRACK MTX DE TOPEAK

/ MONTAJE PARA TRANSPORTINES MTX EN LA TIJA / MONTAGGIO AL PORTAPACCHI MTX BEAMRACKS TOPEAK / トピーク MTX ビームラックへの取付け
토픽 MTX 빔랙에 라이트 장착하기 / 安裝在Topeak MTX 快拆貨架

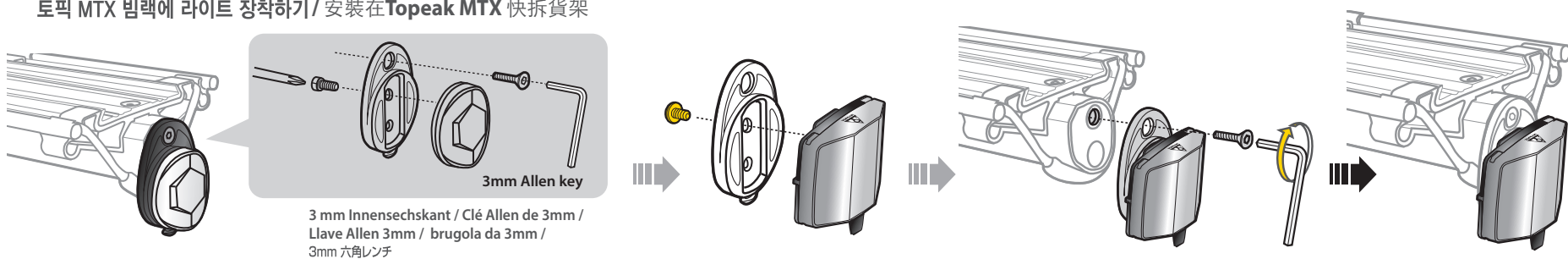

MOUNTING ON SEATPOST / MONTAGE AN SATTELSTÜTZE / MONTAGE SUR PILIER DE SELLE / INSTALACIÓN EN LA TIJA / MONTAGGIO AL

REGGISSELLA / シートポストの取付け / 시트포스트 라이트 장착하기 / 安裝於座管

Seatpost O/D: $\varnothing 25.4 \sim 31.8$ mm Sattelstützen-Außendurchmesser passt bei $\varnothing 25,4 - 31,8$ mm Diamètre du Pilier de selle 25,4 - 31,8mm El asiento es válido para 25,4 a 31,8mm reggisella compatibile $\varnothing 25,4 \sim \varnothing 31,8$ 取付可能シートポスト直径: $\varnothing 25.4 \sim 31.8$ mm 시트포스트 지름 사이즈 $\varnothing 25.4 \sim 31.8$ mm 適用座管直径 $\varnothing 25.4 \sim \varnothing 31.8$ mm

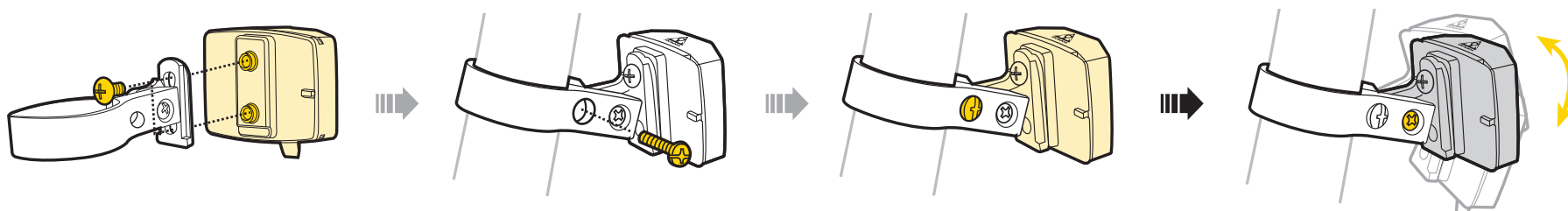

CHANGING STOCK REFLECTOR TO TOPEAK REDLITE AURA / BESTEHENDEN REFLEKTOR GEGEN TOPEAK REDLITE AURA AUSTAUSCHEN / REMPLACER LE

RÉFLECTEUR DE SÉRIE PAR LA TOPEAK REDLITE AURA / CAMBIO DEL REFLECTANTE POR EL REDLITE AURA DE TOPEAK / SOSTITUIRE LE LUCI DI SERIE CON IL TOPEAK REDLITE AURA
/ 既存의 리플렉터에서 토피크 화이트라이트 오라로 바꾸는 방법 / 安裝Topeak RedLite Aura於反光片固定座

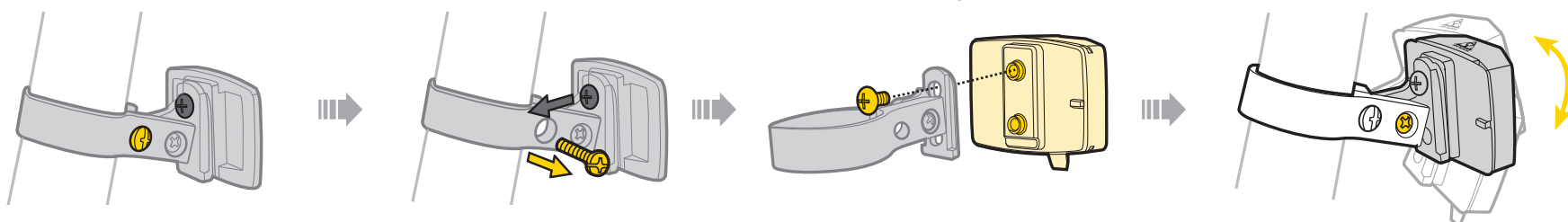



RedLite™ Aura

User's Guide

CHANGING BATTERIES / Batteriewechsel / Changer les batteries / Cambio de las baterías / Sostituzione batteria / 電池交換 / 배터리 교체하기 / 更換電池

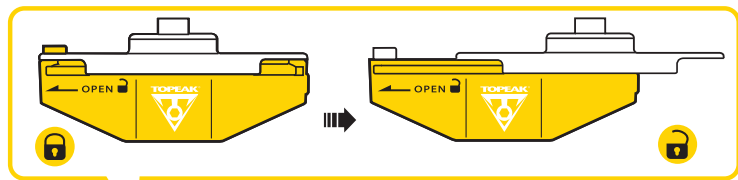

Make sure the rubber seal is pressed smoothly against light/battery case before closing the battery cover.

Achten Sie darauf, dass die Gummidichtung korrekt gegen das Licht-/Batteriegehäuse gepresst wird, bevor Sie die Batterieabdeckung schließen.

Vérifier que le joint en caoutchouc soit placé correctement avant de refermer le couvercle de batterie.

Asegurarse de que la funda de goma esté bien apretada contra las pilas antes de cerrar la cubierta de las baterías.

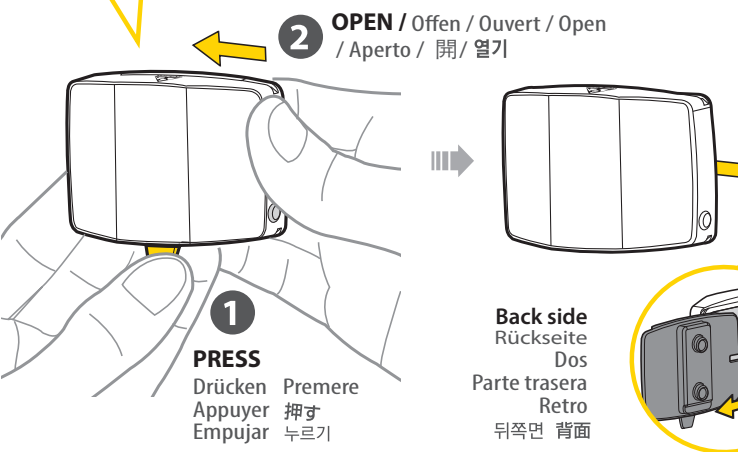

2 OPEN / Offen / Ouvert / Open / Aperto / 開 / 열기

1 PRESS
Drücken
Appuyer
Empujar
누르기

Back side
Rückseite
Dos
Parte trasera
Retro
뒤쪽면
背面

Assicuratevi che il sigillo grigio sia ben a contatto con a luce prima di chiudere la copertura della batteria.

電池カバーを閉じる前にラバーシールを確実に挿入してください。

배터리 커버를 닫기 전 고무실링이 라이트/배터리 케이스에 잘 장착되어 있는지 확인하십시오.

請平放電池和橡膠墊片再關上電池蓋。

NOTE: For safety reasons, please remove batteries if RedLite™ Aura is unused for long periods of time.

Hinweis: Bitte entnehmen Sie aus Sicherheitsgründen die Batterien aus dem RedLite™ Aura, sollte jenes für eine längere Zeit nicht benutzt werden.

Note: Par sécurité, retirez les batteries de la RedLite Aura si elle n'est pas utilisée pendant une longue période.

NOTA: por razones de seguridad cambie las pilas si la luz lleva sin usarse un largo período de tiempo.

NOTE: Per ragioni di sicurezza, per favore rimuovere le batterie se non utilizzate la RedLite Aura per lungo tempo.

注意: 長期間使用しないときは電池の劣化による内部損傷を避けるため、必ず電池を取外してください。

알림: 화이트라이트 오러를 장시간 사용하지 않을 경우 배터리를 제거한 후 보관하십시오.

備註: 長時間不使用 RedLite™ Aura, 請務必卸除電池, 以保安全。

WARNING / ACHTUNG / AVERTISSEMENT / ADVERTENCIA / ATTENZIONE / 注意 / 경고 / 注意事項

Although light body is water-resistant (under normal weather conditions of rain, etc.) never intentionally submerge it under water.

Même si le corps de la lampe est étanche (en conditions normales d'utilisation sous la pluie, etc.), ne jamais plonger intentionnellement sous l'eau.

Anche se il corpo è idrorepellente (in condizioni di pioggia e umidità), non immergerlo mai in acqua.

Obwohl das Lichtgehäuse wasserabweisend ist (unter regulären Wetterbedingungen wie Regen etc.), darf es nicht absichtlich unter Wasser getaucht werden.

Aunque el piloto es resistente al agua (en condiciones normales de lluvia, etc.) no lo sumerja nunca en el agua intencionadamente

포티어 본체는, 普通の天候状態の雨等に対応する防滴構造ですが、防水構造ではありませんので、水没させないでください。

본 제품은 생활방수 기능이 있으나 장기간 물기에 노출되거나 비가 오는 동안 사용, 물속에 넣는 행동 등은 제품이 고장나게 할 수 있으므로 이와 같은 행동을 하지 마십시오.

本產品雖有防水功能(在小雨狀況下), 但切勿將其浸泡至水裡。

SPECIFICATIONS / Specifications / Spécifications / especificaciones / specifiche / 스펙 / 제품 사양 / 規格

Function: Constant and Blinking
Bulb: 1 high-flux Piranha Red LED and 2 super bright Red LEDs
Battery: CR2032 x 2 pcs
Burn Time: Constant - 60 hours / Blinking - 120 hours
Weight: 32 grams

Funzione: costante e lampeggiante
Interno: 1 Led rosso Piranha e 2 Led rossi ultrabrillanti
Batteria: CR2032 x 2pz
Durata: costante 60 ore Lampeggiante 120 ore
Peso: 32 grammi

Funktion: konstant und Blinken
Lampe: 1 high-flux Piranha LED (rot) und 2 super helle, rote LEDs
Batterie: CR2032, 2x
Leuchtdauer: Konstant - 60 Stunden / Blinken - 120 Stunden
Gewicht: 32g

機能 : 点灯・点滅
LED : ピラニアレッド LED × 1個 高輝度 レッド LED × 2個
使用電池 : コイン型電池(CR2032) × 2個
点灯時間 : 60時間(点灯) 120時間(点滅)
重量 : 32グラム

Fonctions : constant et clignotant
Ampoule: 1 DEL rouge haut flux Piranha et 2 DEL rouges super lumineuses
Batterie: CR2032 x 2 pcs
Autonomie: Constant - 60 heures / Clignotant - 120 heures
Poids: 32 grammes

기능: 지속, 점멸, 2 가지 작동
LED: 1 하이 플럭스 피라냐 레드 LED 2 슈퍼 브라이트 레드 LED
배터리: CR2032 3V x 2개 (포함)
작동시간: 지속 - 60 시간 / 점멸 - 120 시간
무게: 32g

Función: constante y parpadeo
Bombilla: 1 high-flux Piranha LED roja y 2 LEDs rojas muy brillantes
Batería: CR2032 x 2 pcs
Duración: Constante - 60 horas Parpadeo - 120 horas
Peso: 32g

功能: 恒亮 / 閃爍
光源: 高亮度紅光LED主燈x1和閃爍紅LEDx2
電池: CR2032 x 2顆
使用時間: 60小時/120小時
重量: 32克



WARRANTY

1-year Warranty: All mechanical components against manufacturer defects only.

Warranty Claim Requirements
To obtain warranty service, you must have your original sales receipt. Items returned without a sales receipt will assume that the warranty begins on the date of manufacture. All warranties will be void if the product is damaged due to user crash, abuse, system alteration, modification, or used in any way not intended as described in this manual.

* The specifications and design are subject to change without notice.

Please contact your Topeak dealer with any questions.

For USA customer service, call: 1-800-250-3068
www.topeak.com

GEWÄHRLEISTUNG

Garantieansprüche
Sie benötigen Ihren Originalkaufbeleg um den Garantie-Service zu erhalten. Bei Artikel die ohne Kaufbeleg eingesendet werden, wird davon ausgegangen, dass die Garantie mit dem Herstellungsdatum beginnt. Alle Garantieansprüche werden ungültig, wenn der Artikel auf Grund eines Unfalls beschädigt oder zweckfremd wurde, Systemänderungen oder andere Veränderungen vorgenommen wurden oder der Artikel anderweitig verwendet wurde als in diesem Handbuch beschrieben.

* Änderungen in Design und Eigenschaft bedürfen keiner vorherigen Ankündigung.
Bitte nehmen Sie Kontakt mit Ihrem nächsten Topeak Händler auf, um offene Fragen zu klären.Für Kunden in Deutschland, Tel. 0261-899998-28/ Homepage: www.topeak.de

GARANTIE

Garantie de 1 an : toutes parties mécaniques contre tout défaut de fabrication. Les batteries ne sont pas couvertes par la garantie.

Réclamation de la garantie
Pour bénéficier de notre service de garantie, vous devez être en possession de la facture d'achat originale. Si le produit nous est retourné sans cette facture d'achat, nous considérons la date de fabrication comme début de la garantie. Toute garantie sera considérée comme nulle si le produit à été endommagé suite à une chute, à un abus, une surcharge, à un quelconque changement ou modification ou à une utilisation autre que celle décrite dans ce manuel.

* Les spécifications et l'apparence peuvent être sujettes à certaines modifications.
Contactez votre revendeur Topeak si vous avez la moindre question.
For USA customer service call: 1-800-250-3068
www.topeak.com

GARANTÍA

Garantía de 1 año: Todos los componentes mecánicos por defectos de fabricación solamente.

Requerimientos para reclamación de garantía.
Para obtener servicio de garantía, debe estar en posesión de su recibo de compra. Para los productos devueltos sin recibo de compra, se asumirá que la garantía comienza en su fecha de fabricación. Cualquier garantía quedará invalidada si el producto está dañado debido a golpes del usuario, abuso o alteración del sistema, modificación o utilización distinta a la que se describe en este manual.

* Las especificaciones y diseño están sujetas a cambios sin previo aviso.
Por favor, contacte con su distribuidor Topeak autorizado más cercano para cualquier pregunta.
Página web: www.topeak.com

GARANZIA

1 Anno di garanzia : solo per difetti di produzione alle parti meccaniche.

Condizioni di garanzia
Per usufruire della garanzia è necessario essere in possesso dello scontrino originale di acquisto. In caso il prodotto ci venga restituito senza lo scontrino la garanzia decadrà dalla data di fabbricazione. La garanzia decade qualora il prodotto venga danneggiato da uso improprio, sovraccarico, modifiche o utilizzato in maniera diversa da quella descritta nelle presenti Istruzioni d'uso.

* Le caratteristiche del prodotto possono essere cambiate senza preavviso

Per ogni richiesta o chiarimento rivolgetevi al rivenditore Topeak più vicino.
Sito web: www.topeak.com

保証期間

ご購入日より1年間 : 製造上の欠陥による機械部品の不良が対象です。

保証の請求

保証を受けるには、ご購入日の日付の領収書が必要です。領収書なしで保証を受ける場合の保証期間は製造年月日から起算させていただきます。お客様の事故などによる外的要因、誤使用、改造、およびこのユーザーズガイドに従わない本来の用途以外のご使用による故障は保証を受けられません。故障した製品は故障状況を明記して、お買上げの販売店へお持ちください。お送りになる場合の送料はお客様にてご負担をお願いします。
*スベックやデザインは予告なく変更されることがあります。

トピーク製品は全国有名自転車店でお買い求めいただけます。

ご質問は、最寄りのトピーク正規販売店へどうぞ。
Website : www.topeak.jp

품질보증

제한적 1년 품질 보증 : 소비자 과실을 제외한 제조과정상 모든 요인에 대하여 1년간 보증합니다. 배터리는 품질 보증에서 제외됩니다.

품질 보증을 위한 필요조건

품질 보증 서비스를 받으실려면, 반드시 원본 구매 영수증을 제시해야 합니다. 구매 영수증이 없는 경우, 모든 제품은 그 제품의 가장 최초의 제조일로부터 3개월 후를 구입일로 인정합니다. 본 제품을 사용 중 외부로부터 손상되었거나 사용자의 오용, 남용, 임의 개조, 변경 또는 사용설명서에 기술한 내용에 맞지 않게 사용된 경우 품질 보증을 받을 수 없습니다.

* 제품의 제원이나 디자인은 사전공지 없이 변경될 수 있습니다. 토픽사의 제품은 전문 대리점에서만 구입 가능합니다.

제품 문의 : (주)하이랜드스프츠 TEL.031-8022-7510
홈페이지 : www.hlsc.co.kr, www.topeak.com

產品保固

保固要求
申請保固期限中的服務, 須檢具原購買時之發票, 若無法提供, 則其保固期限將自製造日期開始算起。

若因使用者不慎摔壞、使用不當、自行改裝、更改系統或未能按照說明書上的正確操作方式, 本產品將不被列入保固範圍。

* 本公司保固產品規格變更之權利。

Topeak 產品相關的資訊, 請洽詢 **Topeak** 當地授權的經銷商, 或聯絡 台灣 捷安特 服務專線 : **04-4055-9555**

中國上海 海伯司達 服務專線 : **(21)20371000**
網址 : **www.topeak.com**