

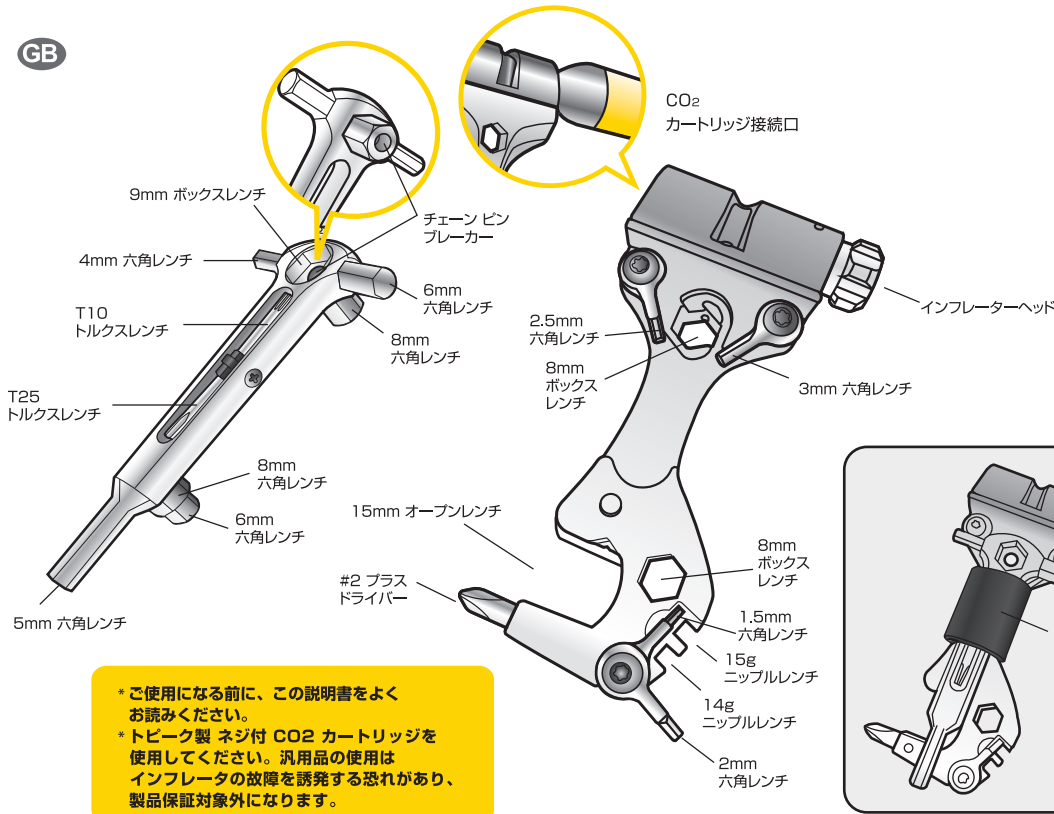

GB



\*ご使用になる前に、この説明書をよくお読みください。  
\*トピーク製 ネジ付 CO<sub>2</sub> カートリッジを使用してください。汎用品の使用はインフレータの故障を誘発する恐れがあり、製品保証対象外になります。

### CO<sub>2</sub> カートリッジの使用法

#### 仏式バルブ

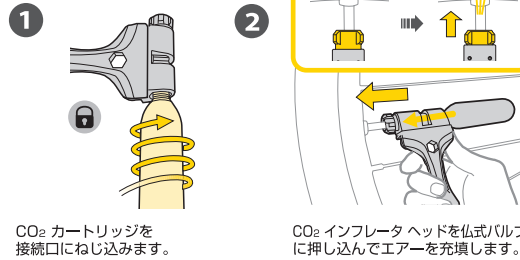

#### 米式バルブ



### 注意

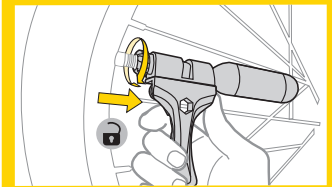

怪我や自転車等への損傷を避けるため、使用後は正しい方向にネジを緩め、バルブからCO<sub>2</sub> インフレーターヘッドを外してください。

### 警告

- CO<sub>2</sub> カートリッジを交換しながら連続して使用する場合は、CO<sub>2</sub> インフレーターヘッド内のゴムシールが元の形状に戻るまで約20秒の間隔をあけてください。間隔をあけずにCO<sub>2</sub> カートリッジの交換をするとガスが漏れる恐れがあります。
- CO<sub>2</sub> インフレーターを使用する前に、CO<sub>2</sub> カートリッジのネジ山がCO<sub>2</sub> カートリッジ接続口内に収まるまで締め込んでください。不正確な組み立ては正常な使用ができなかったり、怪我の原因になったりします。
- CO<sub>2</sub> カートリッジにガスがある間はCO<sub>2</sub> カートリッジを絶対に緩めないでください。CO<sub>2</sub> カートリッジを外す時は、CO<sub>2</sub> インフレーターヘッドを押して、ガスが完全に放出されているか確認してください。
- CO<sub>2</sub> カートリッジを外すときはCO<sub>2</sub> インフレーターヘッドやCO<sub>2</sub> カートリッジ接続口を、自身はもとより、他の人に向けてないようにしてください。
- マイクロ エアブースター、エアブースターの構成部品が、ヒビ割れや破損している状態で使用しないでください。
- CO<sub>2</sub> カートリッジは加熱、49℃以上での保管、閉め切った自動車の中での保管などはしないでください。
- 怪我を防ぐため、使用時はグローブを着用してください。
- CO<sub>2</sub> ガスが放出される時、口金は非常に冷たく、霜が付くほど冷やされます。口金に触れることができる温度まで温まってから、ネジを緩めバルブより外してください。
- 子供の手が届かないところに保管してください。

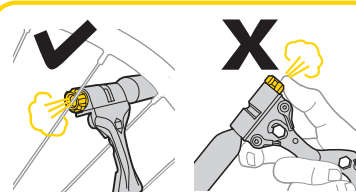

**重要:**  
\* エア充填後、CO<sub>2</sub> インフレーターヘッドを数回押し、内部のガスが完全に使い切られていることを確認してください。  
\* ガスを残しての保管は危険です。

### スペアパーツ



25g ネジ付 CO<sub>2</sub> カートリッジ(2本)  
Art no. TCO25-2



16g ネジ付 CO<sub>2</sub> カートリッジ(2本)  
Art no. TCO2-2 (2本)  
TCOT-5 (5本)



Oリング リプレイスキット  
Art no. TRK-HR01

バルブヘッドのOリングは摩耗や経年劣化により空気漏れの原因となる場合があります。定期的な点検し、必要に応じてOリングを交換してください。

### 保証期間

ご購入日より2年間：製造上の欠陥による機械部品の不良が対象です。

#### 保証の請求

保証を受けるには、ご購入日の日付の入った領収書が必要です。領収書なしで保証を受ける場合の保証期間は製造年月日から起算させていただきます。お客様の事故などによる外的要因、誤使用、改造、およびこのユーザーズガイドに従わない本来の用途以外のご使用による故障は保証を受けられません。故障した製品は故障状況を明記して、お買上げの販売店へお持ちください。お送りになる場合の送料はお客様にてご負担をお願いします。

\* スベックやデザインは改良のため予告なく変更されることがあります。

**トピーク製品は全国有名自転車店でお買い求めいただけます。**

ご質問は、最寄りのトピーク正規販売店へどうぞ。

Website : [www.topeak.jp](http://www.topeak.jp)



様々な場所に使用できる2ピースの組み合わせ

ペダル軸への使用(8mm 六角レンチ)

8mm 六角レンチ +  
8mm ボックスレンチ

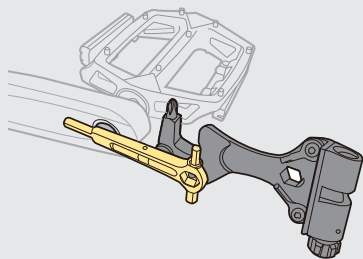

8mm クランクボルトへの使用

8mm 六角レンチ +  
8mm ボックスレンチ

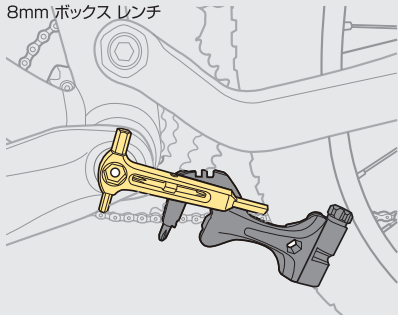

5mm ステム キャップ ボルトへの使用

5mm 六角レンチ +  
8mm ボックスレンチ

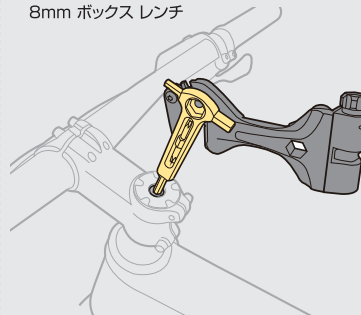

ペダル軸への使用(15mm ペダルレンチ)

15mm オープンレンチ +  
8mm ボックスレンチ

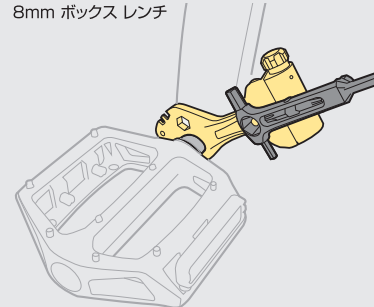

キャリア用取付ボルトとナットへの使用

4mm 六角レンチ +  
8mm ボックスレンチ

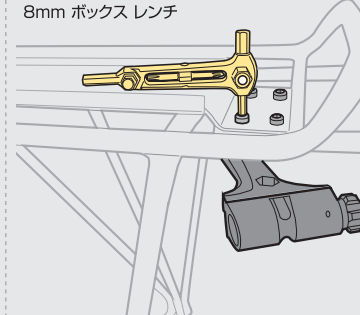

カートリッジ ブレーキシューへの使用

2mm 六角レンチ

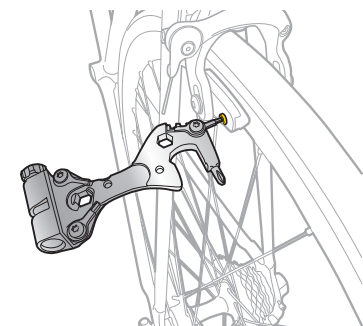

ビンディングペダルの調整

2.5mm 六角レンチ

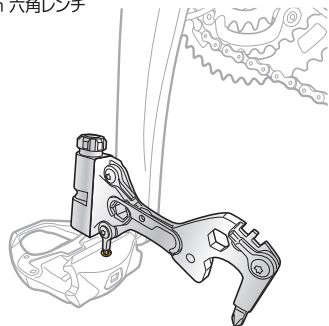

ディスクブレーキの調整

3mm 六角レンチ

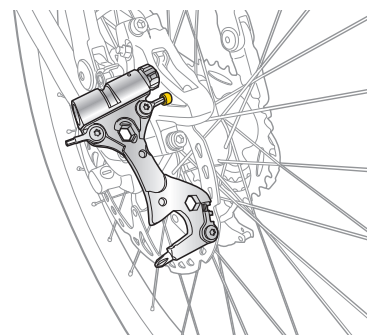

ステムへの使用

4mm 六角レンチ

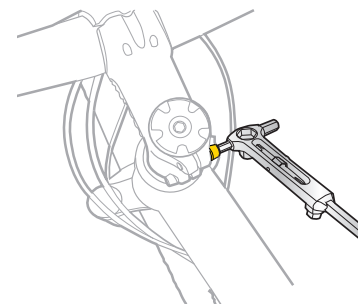

アクスルナットへの使用

15mm オープンレンチ

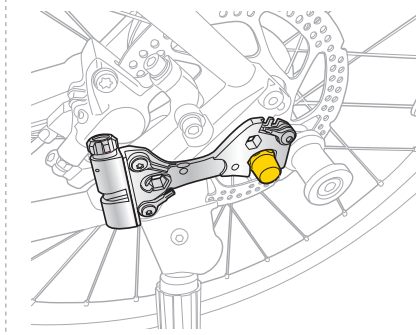

フロントディレイラーの調整

#2 プラスドライバー

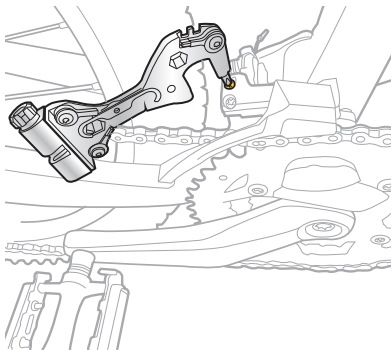

スポークテンションの調整

14g ニップルレンチ

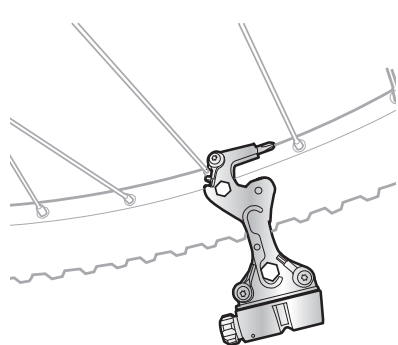

油圧ブレーキの調整

T10 トルクスレンチ

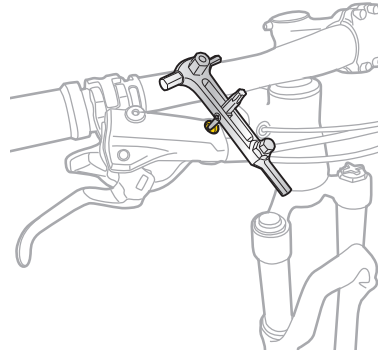

シートクランプの調整

T25 トルクスレンチ

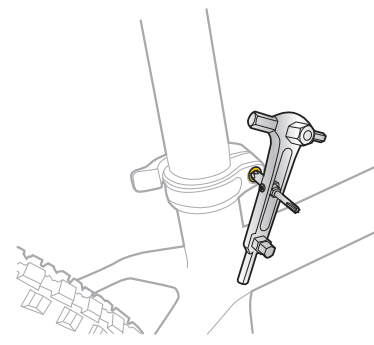

チェーンリング ボルトの調整

T25 トルクスレンチ

