

このユーザーズガイドはディスク ブレーキ用とそれ以外のブレーキ用の両タイプについて記載しています。ご使用のリアラックについての取付け説明は、それぞれのブレーキタイプの項目を参照してください

ノーマル マウント タイプ

ディスクブレーキ以外用ラックエンド

Explorer (TA2026-B, TA2029-B)
Super Tourist (TA2027-B, TA2030-B)
Super Tourist DX (TA2039-B, TA2040-B)

ディスク マウント タイプ

ディスクブレーキ用ラックエンド

Explorer (TA2035-B, TA2037-B)
Super Tourist DX (TA2036-B)

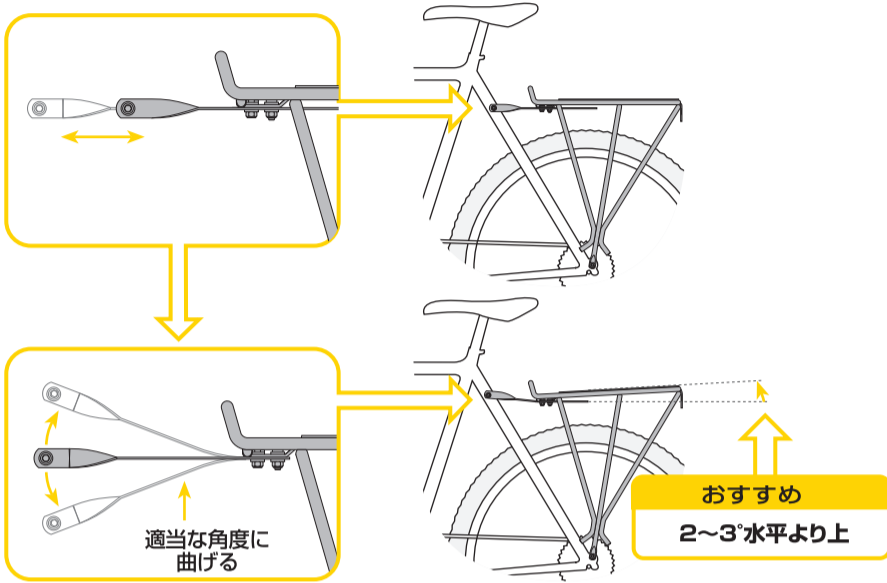

1. ブラケット アームをリアラックの前の部分に図のように取付けます。この時、ネジは仮締めにしておいてください。
2. 自転車に合わせて、ブラケット アームの長さや角度を調節してください。リアキャリアをご希望の角度になるようセットして、全てのボルト、ナットを締めつけてください。(キャリアは、水平から2~3度後ろ上りになる角度がよいでしょう。)

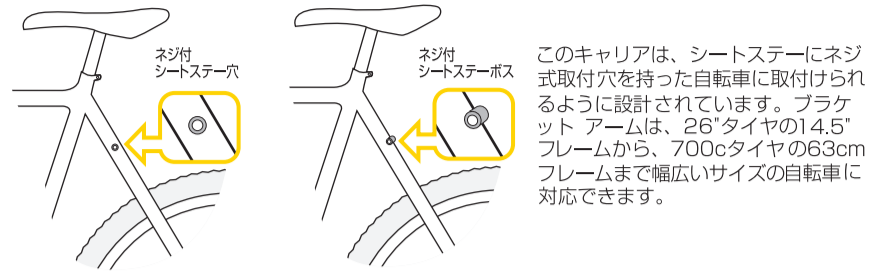

このキャリアは、シートステーにネジ式取付穴を持った自転車に取付けられるように設計されています。ブラケット アームは、26"タイヤの14.5" フレームから、700cタイヤの63cm フレームまで幅広いサイズの自転車に対応できます。

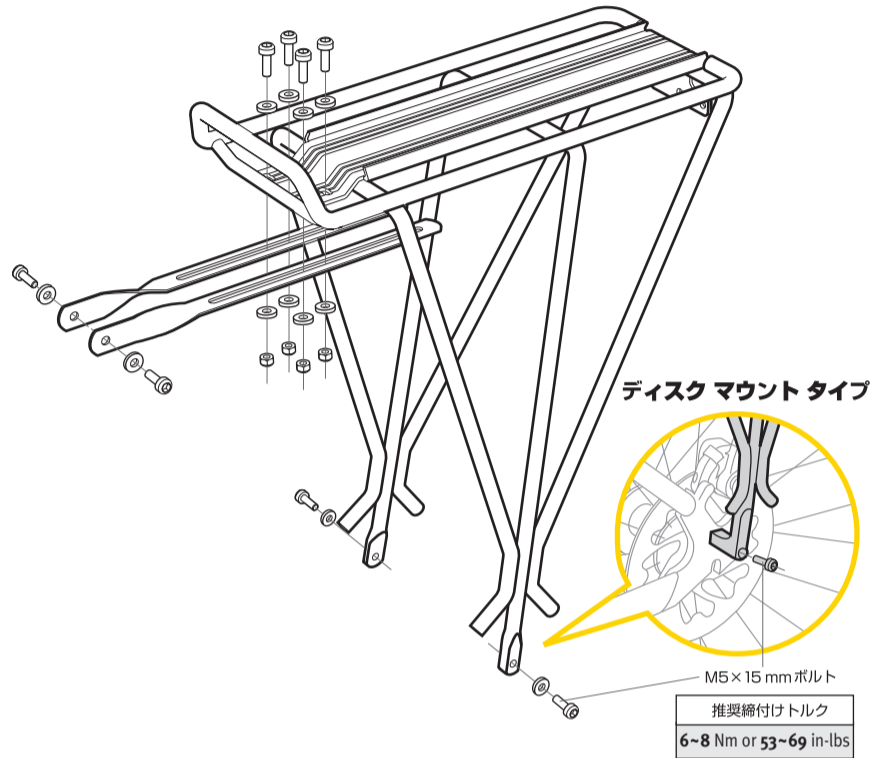

チューブラー ラックへの取付

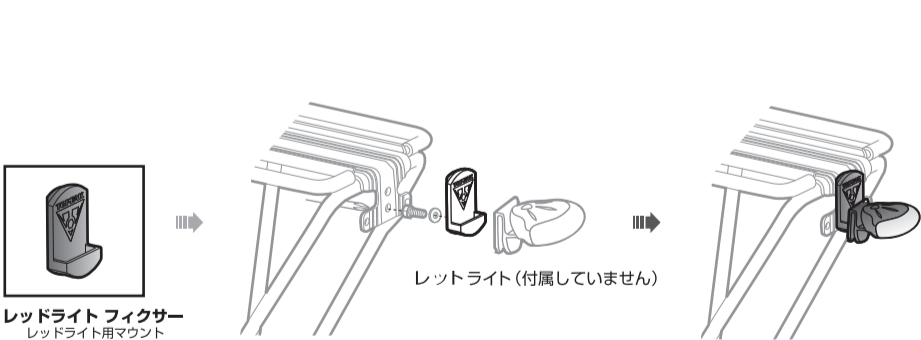
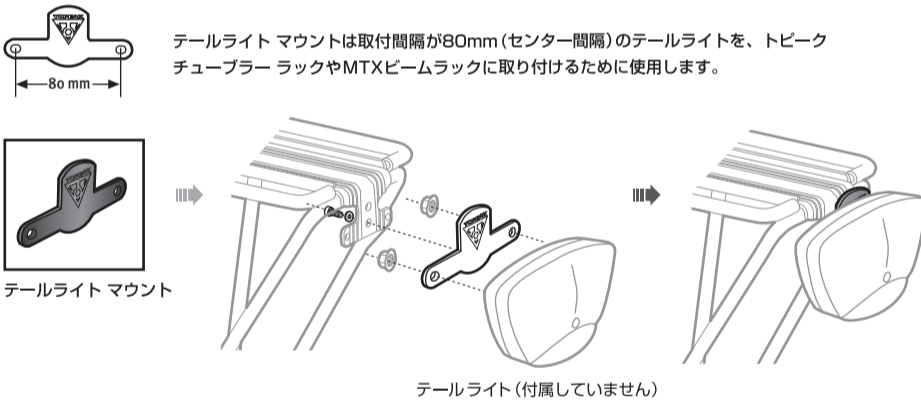

オプション アクセサリー

別売品

レッドライト フィクサー
レッドライト用マウント

テールライト マウント

レッドライト UFO

レッドライト

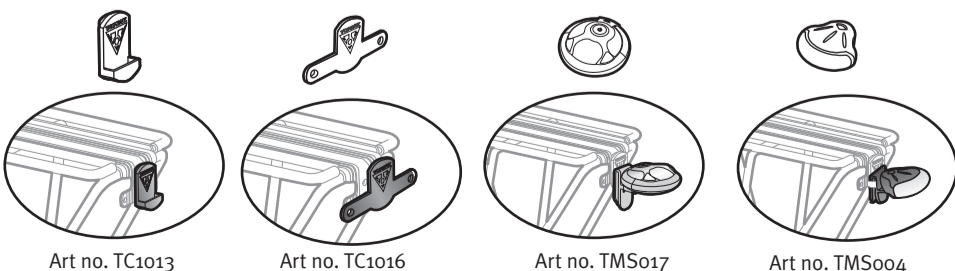

Art no. TC1013

Art no. TC1016

Art no. TMS017

Art no. TMS004

サイドバー付きリアラック

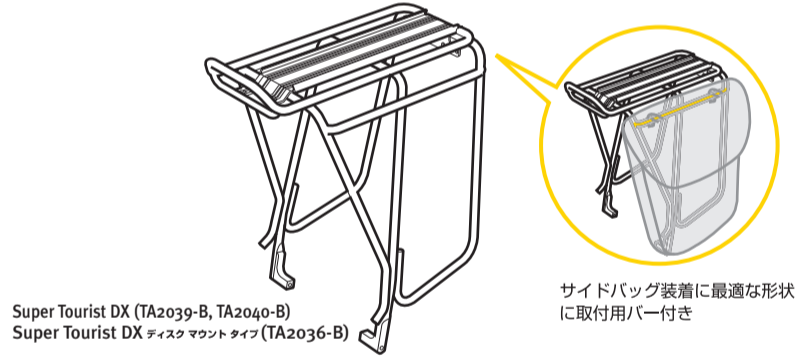

Super Tourist DX (TA2039-B, TA2040-B)
Super Tourist DX ディスク マウント タイプ (TA2036-B)

注意

ディスク マウント タイプ

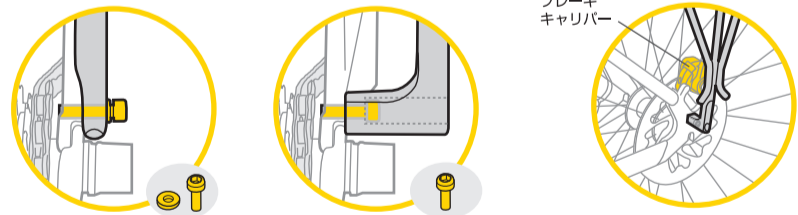

- リアラックを自転車に取付ける際には、固定するボルトがブレーキ キャリパーやチェーン、ギヤなどに接触して、動きを妨げていないかを点検してから取付けボルトを締めつけてください。使用前に、全てのボルトを推奨トルク(6~8Nm)で締めつけてください。
- 最大荷重 : 55 lbs (25 kgs).

保証期間

2年間保証: 製品不良の場合のみ全パーツの保証をいたします。

保証の請求

保証を受けるには、ご購入日の日付の入った領収書が必要です。領収書なしで保証を受ける場合の保証期間は製造年月日から起算させていただきます。お客様の事故などによる外的要因、誤使用、改造、およびこのユーザーズガイドに従わない本来の用途以外のご使用による故障は保証を受けられません。故障した製品は故障状況を明記して、お買上げの販売店へお持ちください。お送りになる場合の送料はお客様にてご負担をお願いします。

* スペックやデザインは予告なく変更されることがあります。

トピーク製品は全国有名自転車店でお買い求めいただけます。
ご質問は、最寄りのトピーク正規販売店へどうぞ。Website: www.topeak.jp

Copyright © Topeak, Inc. 2008