



BACKLOADER WISHBONE

PREPARE TO RIDE

EN DE FR ES IT PL JP KR CH

INCLUDED PARTS ENTHALTENE TEILE / PIÈCES INCLUSES / PARTES
 INCLUIDAS / PARTI INCLUSE / ZAWARTE CZĘŚCI / 商品内容 / 구성 부품 / 包含配件

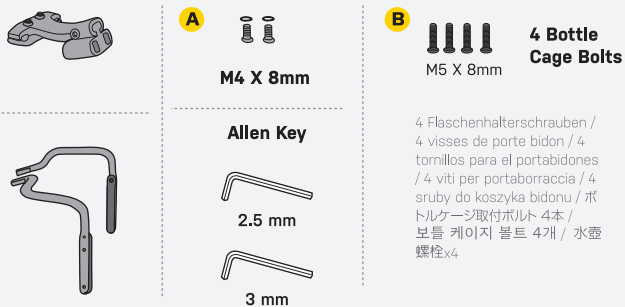

INSTALLATION INSTALLATION / INSTALACIÓN / INSTALLAZIONE / MONTAZ / 取付方法 / 장착하기 / 安裝步驟說明

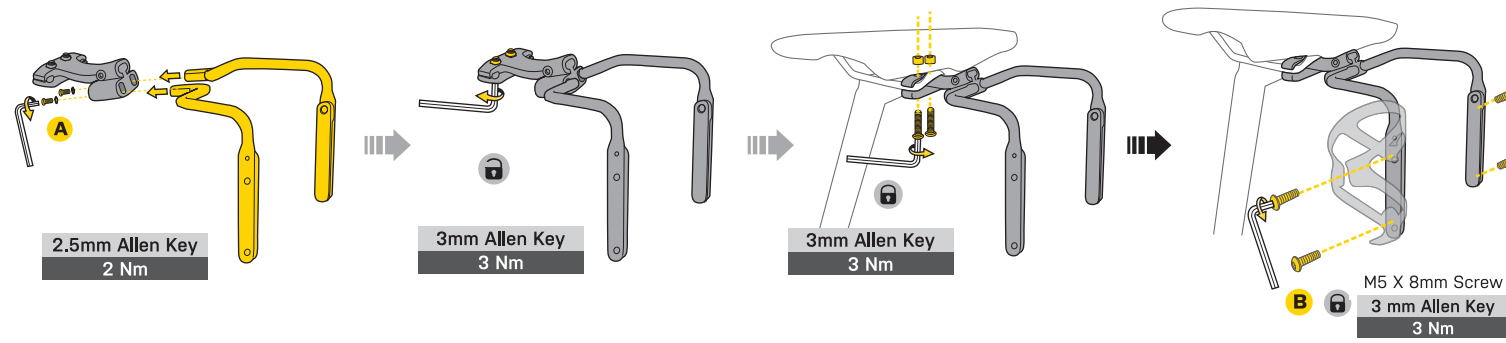

1 kg / 2.2 lb
MAX LOAD

Bottle cage mount max load each side: 1kg / 2.2lb

Max. Belastung pro Flaschenhalteraufnahme/-Seite: 1 kg / 2,2 lb

Maksymalne obciążenie koszyka na bidon z każdej strony: 1 kg / 2,2 funta

Support de porte-bidon charge maximale de chaque côté : 1 kg / 2,2 lb

ボトルケージマウント片側の最大荷重: 1kg / 2.2lb

Máxima capacidad del portabidones en cada lado: 1kg / 2.2lb

장착 가능 보틀 케이지 최대 무게: 1kg / 2.2lb (양쪽 포함)

Massimo carico dell'attacco per portaborraccia per ogni lato: 1kg / 2.2lb

水壺架安裝每側最大負重: 1kg / 2.2lb

INSTALL WITH BACKLOADER

BEFESTIGUNG EINES BACKLOADERS / INSTALLER AVEC LE BACKLOADER / INSTALAR CON BACKLOADER / MONTAGGIO CON BACKLOADER / MONTAZ Z BACKLOADER'EM / バックローダーの取付 / BACKLOADER 장착 방법 / 與BACKLOADER 安裝

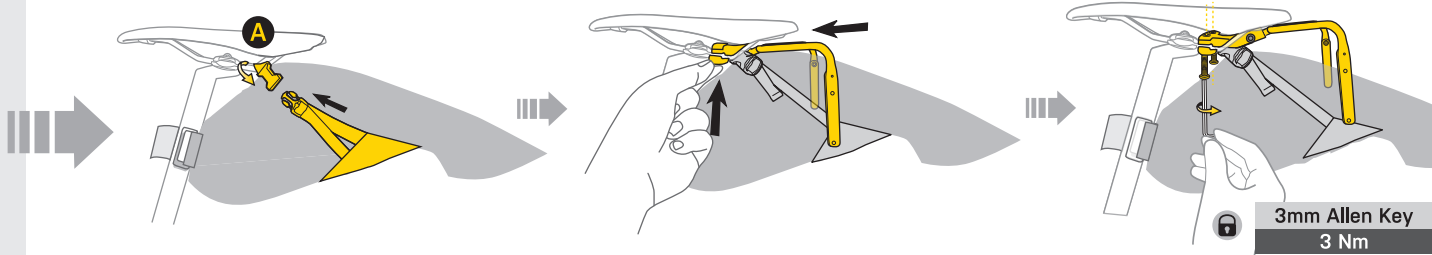
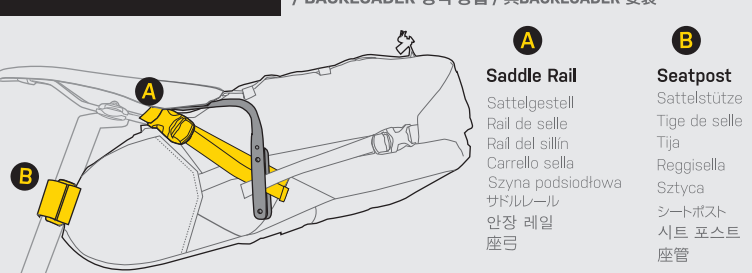

NOTE

2.5mm Allen Key 2 Nm

When saddle bag is not in use, slightly release the bolt to remove side support arms of BackLoader Wishbone.

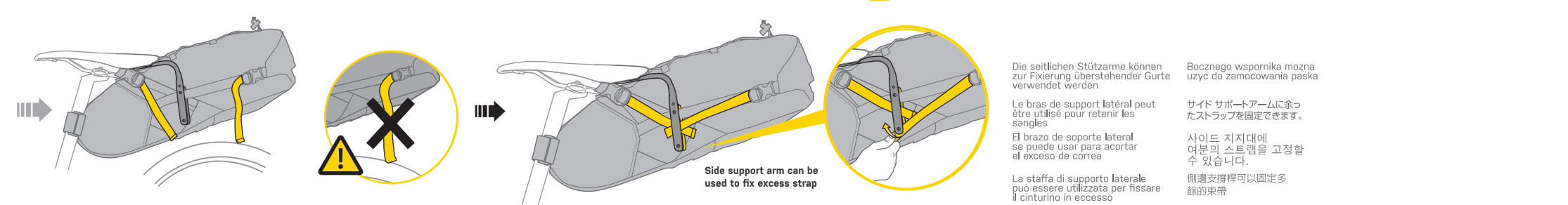
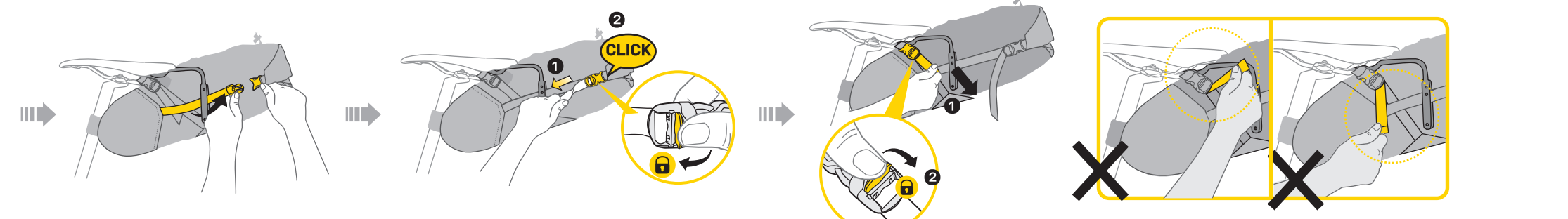
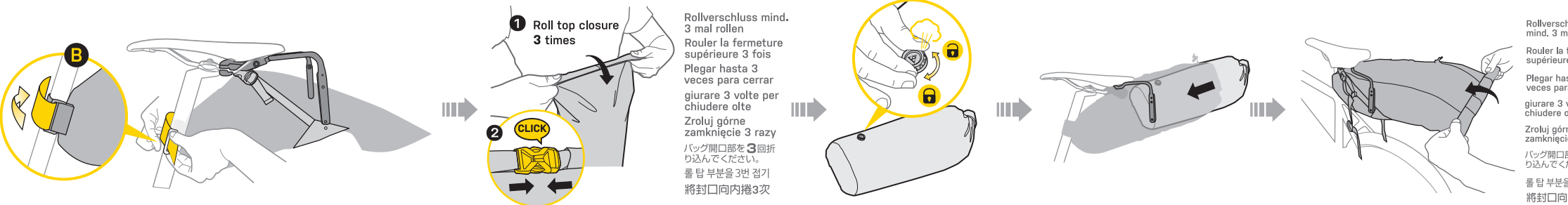

Wenn keine Satteltasche verwendet wird, leicht die Schraube lösen, um die seitlichen Stützarme des BackLoader Wishbone abzunehmen.

Kiedy torba nie jest używana, lekko zwolnij śrubę, aby zdjąć boczne wsporniki BackLoader Wishbone.

Lorsque la sacoche n'est pas utilisée, dé-serrez légèrement les visse du support de bras latéral du backloader wishbone

サドルバッグを使用しないときは、ボルトを緩めて、バックローダーウィッシュボーン のサイドサポートアームを取り外します。

Cuando la bolsa no esté en uso, puede aflojar los tornillos para quitar los brazos del soporte lateral.

BackLoader 등 안장 가방을 사용하지 않을 경우 볼트를 풀어 지지대를 제거하십시오.

Quando il borsello sottosella non è in uso, allentare leggermente la vite per rimuovere le staffe di supporto laterale di BackLoader Wishbone.

當不使用袋子時，稍微鬆開螺絲以將BackLoader wishbone的支撐桿拆下



INSTALL WITH BACKLOADER X

BEFESTIGUNG EINES BACKLOADER X / INSTALLER UN BACKLOADER X / INSTALAR CON BACKLOADER X / MONTAGGIO CON BACKLOADER X / MONTAZ Z BACKLOADER'EM X / バックローダー Xの取付 / BACKLOADER X 장착 방법 / 與BACKLOADER X 安裝

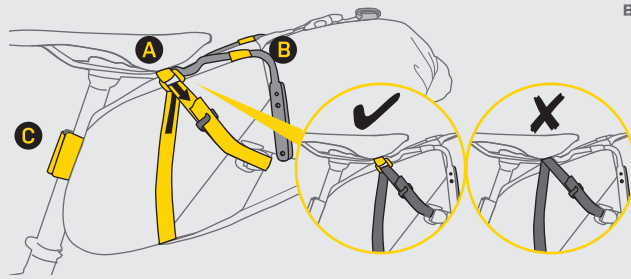

- A Saddle rail**
Sattelgestell
Rail de selle
Rail del sillin
Carrello sella
Sztyna podsiodlowa
サドルレール
안장 레일
座弓
- B Side support arm**
Seitlicher Stützarm
Bras de support latéral
Brazo de soporte lateral
Staffa di supporto laterale
Boczny wspornik
Сайд-сапорт-а́рм
사이드 서포트 암
側邊支撐桿
- C Seatpost**
Sattelstütze
Tige de selle
Tija
Reggisella
Sztzyca
シートポスト
시트 포스트
座管

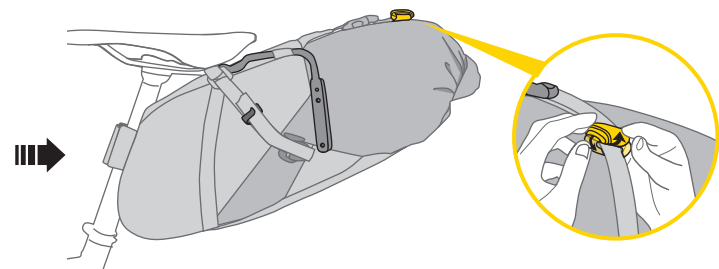
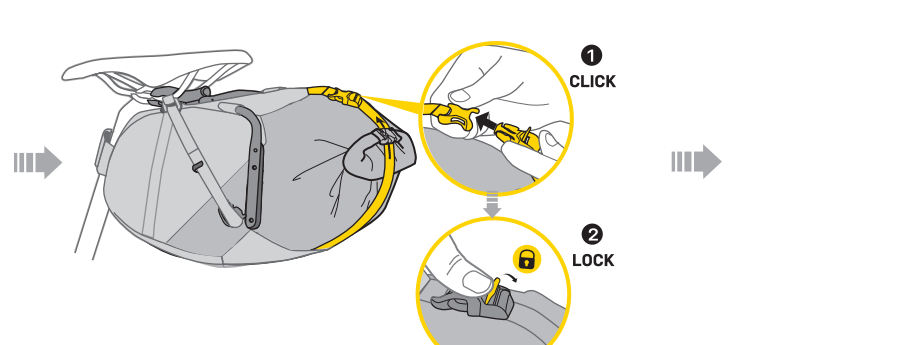
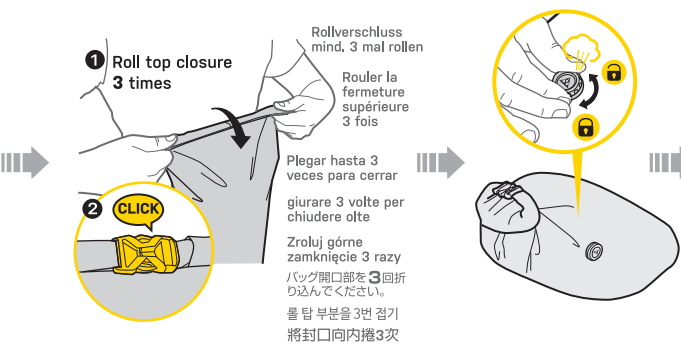
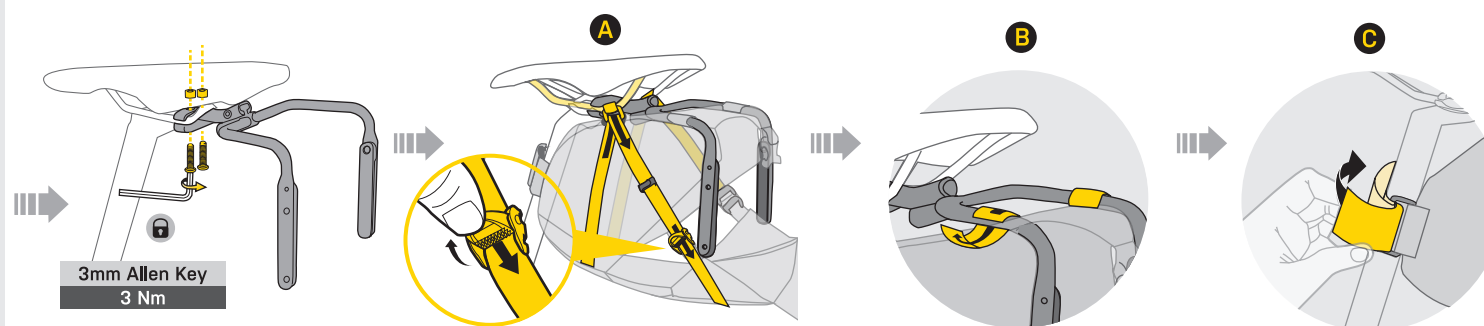

SADDLE COMPATIBILITY

SATTELKOMPATIBILITÄT / COMPATIBILITÉ SELLE / COMPATIBILIDAD CON EL SILLÍN / COMPATIBILITÀ SELLA / KOMPATYBILNY Z SIODŁAMI / サドルの互換性 / 안장 호환성 / 座椅適用性

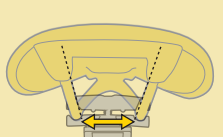

- Kompatibel mit:
 - Standard-Sattelgesellen mit 36 mm Abstand
 - Sattelgestellen aus Carbon, Stahl, CrMo & Titan
- Válido para:
 - Rail de sillín estándar con espacio de 36 mm
 - Raíles de carbono, acero, CrMo, titanio
- Dzieła z:
 - Standardowe pręty z rozstawem 36mm
 - Pręty karbonowe, stalowe, CrMo, tytanowe
- 장착 가능:
 - 36mm 간격 표준 안장 레일
 - 카본, 스틸, 크로몰리, 티타늄 안장 레일

- Marche avec:
 - Rail de selle standard avec espacement de 36 mm
 - Rails de selle Carbone, Acier, CrMo, Titane
- Compatibile con:
 - Carrello sella standard con 36mm di spazio
 - Carrelli sella in carbonio, acciaio, CrMo e titanio
- 対応サドル:
 - ・レール間幅36mm
 - ・カーボン、スチール、クロモリ、チタン製レール
- 可適用:
 - ・標準坐墊，坐弓間距 36mm
 - ・碳、鋼、鉻鉬鋼、鈦之坐弓

- Works with:
 - Standard saddle rail with 36mm spacing
 - Carbon, Steel, CrMo, Titanium saddle rails



- X Monorail saddle**
Sattel mit monorail
Selle monorail
Sillín monorrail
Sella monobinario
Siodła monorail
モノレールサドル
Monorail saddle
單弓坐墊
- X Saddle with rear bumper**
Sattel mit Dämpfern
Selle avec amortisseur arrière
Sillín con amortiguación trasera
Sella con paraurti posteriore
Siodła z elastomerem
リアンバー付サドル
Saddle with rear bumper
帶後避震的坐墊
- X Saddle with rear spring**
Sattel mit Federn
Selle avec ressort arrière
Sillín con muelle trasero
Sella con molla posteriore
Siodła ze sprężyną
リアスプリング付サドル
Saddle with rear spring
帶後彈簧的坐墊

WARRANTY

2-year Warranty: All mechanical components against manufacturer defects only. Warranty Claim Requirements: To obtain warranty service, you must have your original sales receipt. Items returned without a sales receipt will assume that the warranty begins on the date of manufacture. All warranties will be void if the product is damaged due to user crash, abuse, system alteration, modification, or used in any way not intended as described in this manual. * The specifications and design are subject to change without notice. Please contact your Topeak dealer with any questions. For USA customer service, call: 1-800-250-3068 www.topeak.com

GARANTÍA

Garantía de 2 años: Todos los componentes mecánicos sdo contra defectos del fabricante. Requerimientos para Reclamación de Garantía: Para obtener los servicios de Garantía, tiene que disponer del justificante de compra original. En los artículos devueltos sin el justificante de compra se considerara como fecha de inicio de la garantía la fecha de fabricación. No se considerarán cubiertos por la garantía los artículos dañados por golpes, abuso, alteraciones del sistema, modificaciones o usado de otra manera o para otros usos a los descritos en este Manual. * Las especificaciones y diseño estan sujetos a cambios sin notificación previa. Por favor, contacte con su vendedor Topeak para cualquier pregunta. www.topeak.com

保証期間

ご購入日より2年間：製造上の欠陥による機械部品の不良が対象です。保証の請求: 保証を受けるには、ご購入日の日付の入った領収書が必要です。領収書なしで保証を受ける場合の保証期間は製造年月日から起算させていただきます。お客様の事故などによる外的要因、誤使用、改造、およびこの取扱説明書に従わない本来の用途以外のご使用による故障は保証を受けられません。故障した製品は故障状況を明記して、お買上げの販売店へお持ちください。お送りになる場合の送料はお客様にてご負担をお願いします。* スペックやデザインは改良のため予告なく変更されることがあります。トピーク製品は全国有名自転車店でお買い求めいただけます。ご質問は、最寄りのトピーク正規販売店へどうぞ。 Website: www.topeak.jp

GEWÄHRLEISTUNG

2 Jahre Gewährleistung auf alle verbauten Teile, jedoch nur gegen Herstellermängel. Gewährleistungsanspruch: Sie benötigen Ihren Originalkaufbeleg um den Gewährleistungs-Service zu erhalten. Bei Artikel die ohne Kaufbeleg eingeschendet werden, wird davon ausgegangen, dass die Gewährleistung mit dem Herstellungsdatum beginnt. Alle Gewährleistungsansprüche werden ungültig, wenn der Artikel auf Grund eines Unfalls beschädigt oder zweckentfremdet wurde, Systemänderungen oder andere Veränderungen vorgenommen wurden oder der Artikel anderweitig verwendet wurde als in diesem Handbuch beschrieben. * Änderungen in Design und Eigenschaft bedürfen keiner vorherigen Anündigung. Topeak Produkte sind ausschließlich im Fahrradfachhandel erhältlich. Bitte nehmen Sie Kontakt mit Ihrem nächsten Topeak Händler auf, um offene Fragen zu klären. Für Kunden in Deutschland, Tel. 0261-899998-28 Homepage: www.topeak.de

GARANZIA

2 Anni di garanzia: solo per difetti elettronici e meccanici di fabbricazione. Condizioni di garanzia: Per usufruire della garanzia è necessario essere in possesso dello scontrino originale di acquisto. In caso il prodotto ci venga restituito senza lo scontrino la garanzia decorrerà dalla data di fabbricazione. La garanzia decade qualora il prodotto venga danneggiato da uso improprio, sovraccarico, modifiche o utilizzato in maniera diversa da quella descritta nelle presenti Istruzioni d'uso. * Le caratteristiche del prodotto possono essere cambiate senza preavviso. I prodotti Topeak sono in vendita nei negozi specializzati per ciclisti. Per ogni richiesta o chiarimento rivolgetevi al rivenditore Topeak più vicino. Site web: www.topeak.com

품질보증

제한적 2년 품질 보증 : 소비자 과실을 제외한 제조과정상 모든 요인에 대하여 2년간 보증합니다. 품질 보증을 위한 필요조건: 품질 보증을 받으려면, 반드시 원본 구매 영수증을 제시해야 합니다. 구매 영수증이 없는 경우, 모든 제품은 그 제품의 가장 최초의 제조일로부터 3개월 후를 구입일로 인정합니다. 본 제품을 사용 중 외부로부터 손상되었거나 사용자의 오용, 남용, 임의 개조, 변경 또는 사용설명서에 기술한 내용에 맞지 않게 사용된 경우 품질 보증을 받을 수 없습니다. * 제품의 재원이나 디자인은 사전공지 없이 변경될 수 있습니다. 토픽사의 제품은 전문 대리점에서만 구입 가능합니다. 제품문의: (주)하이랜드스모츠 TEL.031-8022-7510 홈페이지: www.hlsc.co.kr, www.topeak.com

GARANTIE

Garantie de 2 ans : toutes parties mécaniques contre tout défaut de fabrication. Réclamation de la garantie: Pour bénéficier de notre service de garantie, vous devez être en possession de la facture d'achat originale. Si le produit nous est retourné sans cette facture d'achat, nous considérons la date de fabrication comme début de la garantie. Toute garantie sera considérée comme nulle si le produit à été endommagé suite à une chute, à un abus, une surcharge, à un quelconque changement ou modification ou à une utilisation autre que celle décrite dans ce manuel. * Les spécifications et l'apparence peuvent être sujettes à certaines modifications. Contactez votre revendeur Topeak si vous avez la moindre question. For USA customer service, call : 1-800-250-3068 www.topeak.com

GAWARANCJA

2 lata gwarancji: Na wady fabryczne wszystkich części mechanicznych. Warunki korzystania z gwarancji: Aby uzyskać serwis gwarancyjny, należy posiadać oryginalny dowód zakupu. Gdy produkt reklamowany jest bez paragonu zakładamy, że gwarancja rozpoczyna się od daty produkcji. Wszystkie gwarancje są nieważne jeśli produkt został uszkodzony na skutek wypadku, nadużycia, zmiany, modyfikacji lub wykorzystywany w jakikolwiek sposób niezgodny z opisaniem w niniejszej instrukcji. * Specyfikacja i projekt mogą ulec zmianie bez powiadomienia. W przypadku jakichkolwiek pytań skontaktuj się ze sprzedawcą lub importerem Topeak.

產品保固

保固要求: 申請保固期限中的服務，須檢具購買時之發票，若無法提供，則其保固期限將自製造日期開始算起。若因使用者不慎摔壞、使用不當、自行改裝、更改系統或未能按照說明書上的正確操作方式，本產品將不被列入保固範圍。* 本公司保留產品規格變更之權利。Topeak 產品相關的資訊，請洽詢 Topeak 當地授權的經銷商 網址: www.topeak.com