



FASTFUEL SERIES

EN DE FR ES IT PL JP KR CH

FASTFUEL TRI-STATION

TFF-B01

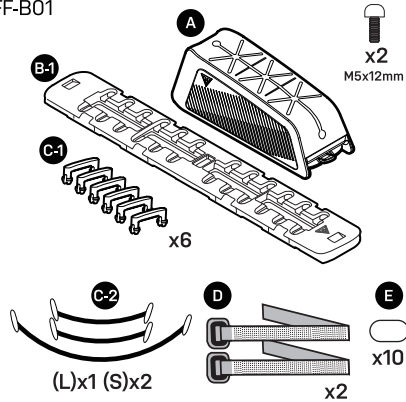

FASTFUEL PLATFORM

TFF-PO1

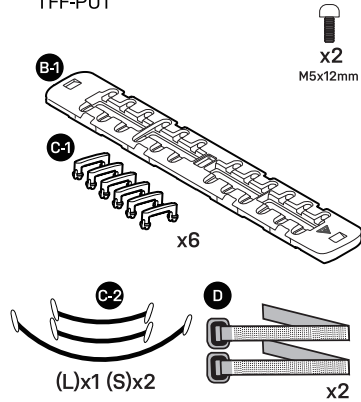

FASTFUEL PLATFORM S

TFF-PO1S

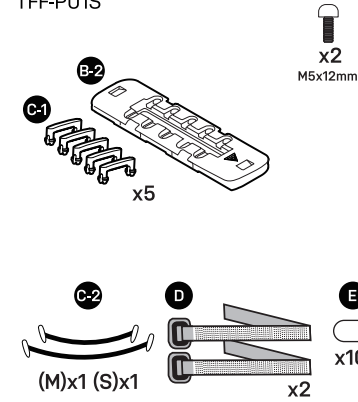

A Top Tube Bag	A Oberrohrtasche	A A sacoche de top tube	A Bolsa para el tubo	A Borsello
B-1 PlatForm	B-1 PlatForm	B-1 B-1 plateforme	B-1 Plataforma	B-1 Piattaforma
B-2 PlatForm S	B-2 PlatForm S	B-2 B-2 Plateforme S	B-2 Plataforma S	B-2 Piattaforma S
C-1 FastFuel Clip	C-1 FastFuel Clip	C-1 C-1 clips pour fastfuel	C-1 Clip para FastFuel	C-1 Clip FastFuel
C-2 Elastic Cord	C-2 Elastischer Strap	C-2 C-2 corde elastique	C-2 Córdón Elástico	C-2 Elastico
D Velcro straps	D Klettgurte	D D Velcro straps	D Correas de velcro	D Cinturini con velcro
E protective film	E Schutzfolie	E Film protecteur	E Película protectora	E Pellicola protettiva
A Torba	A 탑 튜브 백	A チューブバッグ	A 快卡收納盒	A 快卡收納盒
B-1 Platforma	B-1 플랫폼	B-1 플랫폼폼	B-1 快卡固定座	B-1 快卡固定座
B-2 Platforma S	B-2 플랫폼 s	B-2 플랫폼폼 s	B-2 快卡固定座(小)	B-2 快卡固定座(小)
C-1 Klips	C-1 패스트퓨얼 클립	C-1 파스트퓨얼클리프	C-1 固定夾	C-1 固定夾
C-2 Elastyczny sznurek	C-2 엘라스틱 코드	C-2 엘라스틱코드	C-2 彈性繩	C-2 彈性繩
D Paski rzepowe	D 벨크로 스트랩	D 벨크로 스트랩	D 束帶	D 束帶
E Folia ochronna	E 보호 필름	E 보호필름	E 保護貼	E 保護貼

INSTALLATION

BEFESTIGUNG / INSTALACIÓN / MONTAJE / 取付方法 / 장착 / 安裝 / 安裝

ELASTIC CORD

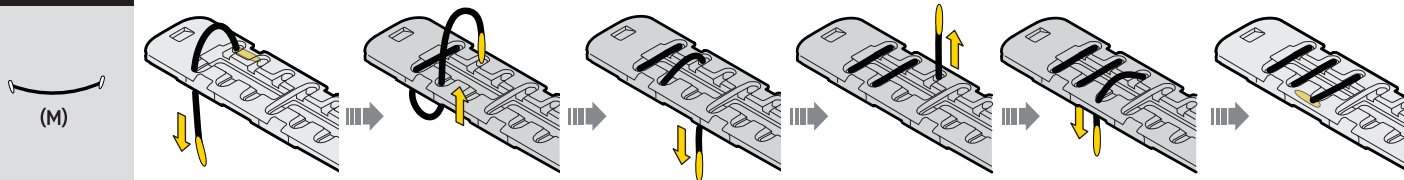

ENERGY GEL
ENERGIE-GEL
Gel énergétique
SUPLEMENTO
ENERGETICO
GEL ENERGETICO
ZEL ENERGETYCZNY
에너지 젤
エナジージェル
能量膠
能量膠

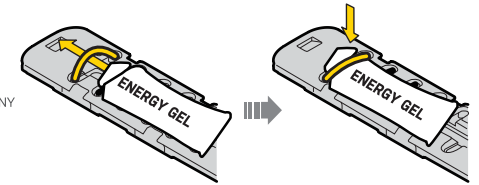

FASTFUEL CLIP



ENERGY GEL
ENERGIE-GEL
Gel énergétique
SUPLEMENTO
ENERGETICO
GEL ENERGETICO
ZEL ENERGETYCZNY
에너지 젤
エナジージェル
能量膠
能量膠

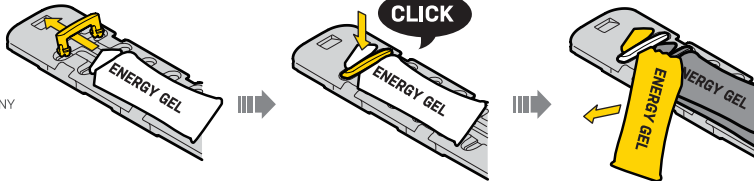

Remove
Entfernen
Retirer
Rimuovere
Wymij
제거
取り外す
移除

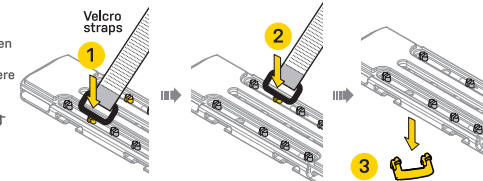

VELCRO STRAPS

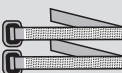

Mounts on most frames using top tube bolt bosses or Velcro straps.
Befestigung auf den meisten Oberrohren mittels Klettgurten oder auf der Flaschenhalteraufnahme verschraubt.
Se fixe sur la plupart des cadres utilisant une fixation à deux vissees ou des sangle antidérapante.
Montaje en la mayoría de los cuadros usando los tornillos del tubo superior o con correas antideslizantes.
Mntaż na większości ram do górnej rury za pomocą śrub lub pasków antypoślizgowych

Per il montaggio sulla maggior parte dei telai utilizzando i fori sul tubo superiore o i cinturini antiscivolo
탑 튜브 볼트 홀 또는 벨크로 스트랩을 사용하여 대부분의 프레임에 장착 가능합니다.
トップチューブのボルト、もしくは付属のベルクロストラップを使用してフレームに取り付けます。
透過上管螺絲座或防滴束帶，可以安裝在大多數車架上。
透過上管螺絲座或防滴束帶，可以安裝在大多數車架上。

ADJUSTABLE VELCRO STRAPS

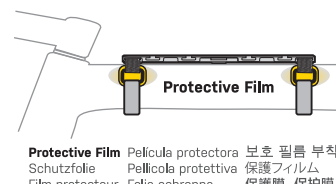
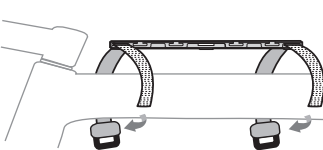

MOUNTS ON FRAME TOP TUBE

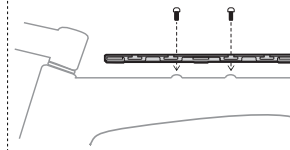

TOP TUBE BAG

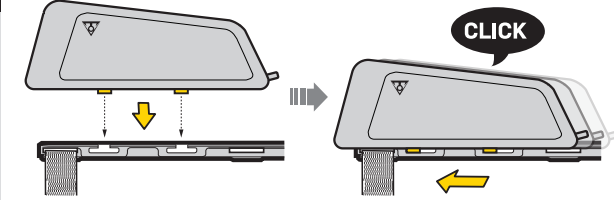
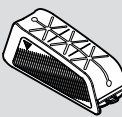

DEVICE REMOVAL /
TASCHE ABNEHMEN /
RETRAIT DU DISPOSITIF /
DESMONTAJE DEL
DISPOSITIVO /
USUWANIE URZADZENIA /
장치 제거 /
取り外し方法 /
取下装置 /

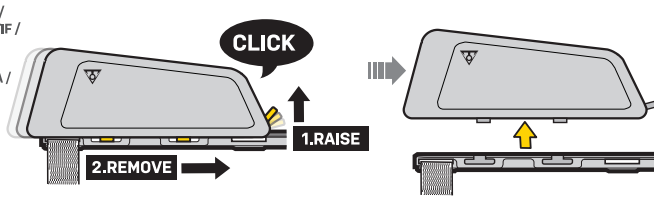

WARNING

Fastfuel Platform Cutting Tool :
Warning: If the Gel packaging is different and difficult to tear open completely, please use scissors to cut open 2-3mm at the tear-open area to ensure that you can open the Gel smoothly

Narzędzie do cięcia Fastfuel :
Ostrzeżenie: Jeśli opakowanie żelu jest inne i trudno je całkowicie rozwarwać, użyj nożyczek, aby rozciąć 2-3 mm w miejscu do rozdzierania, aby zapewnić płynne otwarcie żelu

Fastfuel Platform Cutting Tool :
Warning: Schwer zu öffnende Gels zuvor 2-3 mm mit einer Schere einschneiden, um eine vollständige Öffnung zu gewährleisten

패스트퓨얼 플랫폼 커팅 툴 :
주의: 젤 포장에 다르거나 뜯기 어려운 경우 커팅 툴을 사용하여 2~3mm 정도를 커팅하여 포장지를 쉽게 열 수 있습니다.

Fastfuel Platform Cutting Tool :
警告: 如果果膠包裝的形式不同而難以完整撕開，請使用剪刀在包裝的撕開處自行剪開2~3mm，以確保您能夠順利撕開果膠。

Herramienta de corte para la plataforma Fastfuel: Advertencia: Si el formato del gel fuera diferente y más difícil de abrir, usar tijeras para hacer un corte de 2-3mm en el lugar de apertura para asegurar que el gel se abra lo más suavemente posible.

Fastfuel Platform Cutting Tool :
警告: 如果果膠包裝的形式不同而難以完整撕開，請使用剪刀在包裝的撕開處自行剪開2~3mm，以確保您能夠順利撕開果膠。

Atrezzo per il taglio su piattaforma FastFuel: attenzione - se la confezione del gel è diversa e difficile da aprire, si consiglia di utilizzare le forbici per tagliare anticipatamente 2-3mm sulla linguetta di apertura per assicurarsi di poter aprire il gel senza forzare.



FASTFUEL SERIES

WARNING

WARNUNG / AVERTISSEMENT / ADVERTENCIA / ATTENZIONE / UWAGA / 注意 / 경고 / 注意

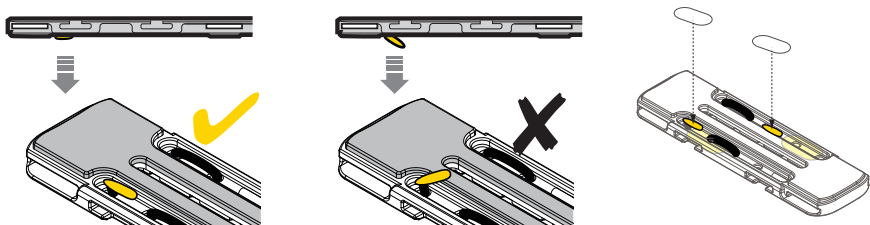

Elastic Cord metal anchors should sit flat inside Platform to avoid marring frame finish.
Die Metallenden des elastischen Straps flach in der Plattform verlagern, um eine Beschädigung des Rahmens zu vermeiden.
Veuillez aplatir les crochets métalliques pour les cordes élastique afin d'éviter des griffes.
Gancho metálico con cordón elástico.
Por favor, coloque lo más plano posible sobre el cuadro para evitar rayado.
Il gancho metallico per la corda elastica consente di mantenerla tesa, impedendole di graffiare il telaio.

Metallowy haczyk z elastycznym sznurkiem Położ go płasko aby nie zarysować ramy
엘라스크릭 코드의 금속 마감재로부터 프레임이 손상되지 않도록 플랫폼 내부에 평평하게 장착하십시오.
フレームへの傷つきを防ぐため、エラストリックコード先端の金属部分が飛び出さないように取付けてください。
彈性繩金屬頭請平放，避免刮傷車架。
彈性繩金屬頭請平放，避免刮傷車架。

protective film Schutzfolie
Film protecteur Pellicula protectora Pellicola protettiva folia ochronna
포함된 보호 필름을 부착하여 손상을 줄일 수 있습니다.
保護フィルム

Hook out
Haken nach außen
Crochets à l'extérieur
Engancher
Parte ruvida (velcro)
Haczyki zewnętrzne
훅 아웃
外向きになる「フック」面
勾面朝外

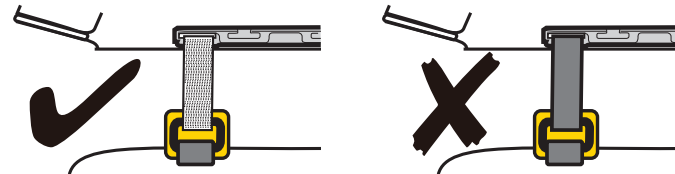

To avoid marring frame finish, ensure that the velcro straps are installed and used correctly. The softer loop side should contact frame surface only.

Um Schäden am Rahmen zu verhindern, stets sicherstellen, dass die Klettgurte korrekt verwendet werden. Immer die weiche Seite zum Rahmen hin ausrichten.

Pour éviter d'abimer la finition du cadre, assurez-vous que la fermeture auto-agrippante est installée et utilisée correctement. Seul le côté de la sangle le plus souple ne doit entrer en contact avec le cadre.

Para evitar estropear el acabado del cuadro, asegúrese de que el cierre y la correa de velcro estén instalados y utilizados correctamente. El lado más suave debe estar en contacto con la superficie del cuadro.

Per evitare di rovinare le finiture del telaio, si prega di assicurarsi che il cinturino con velcro sia montato e utilizzato correttamente. Solo la parte soffice dovrebbe venire a contatto con la superficie del telaio.

Aby uniknąć uszkodzenia powierzchni ramy, upewnij się, że rzep jest zamontowany i używany prawidłowo. Bardziej miękka strona z pętelkami powinna stykać się wyłącznie z powierzchnią ramy.

프레임 도장면 손상을 최소화하기 위해선그림과 같이 훅크 및 루프 방향을 올바르게 설치하십시오.부드러운 루프 방향이 프레임에 접촉하도록 장착하여야 합니다.
フレームの塗装や仕上げへの傷つきを防ぐため、ベルクロストラップが正しく取り付けられていることを確認してください。柔らかい「ループ」面だけがフレームと接するように取り付けてください。

使用魔鬼氈請注意勾面與毛面方向避免造成車架刮傷
使用魔鬼氈請注意勾面与毛面方向避免造成车架刮伤

WARRANTY

GEWÄHRLEISTUNG / GARANTIE / GARANTÍA / GARANZIA / GAWARANCJA / 保証期間 / 품질보증 / 產品保固

WARRANTY

2-year Warranty: All mechanical components against manufacturer defects only.

Warranty Claim Requirements

To obtain warranty service, you must have your original sales receipt. Items returned without a sales receipt will assume that the warranty begins on the date of manufacture. All warranties will be void if the product is damaged due to user crash, abuse, system alteration, modification, or used in any way not intended as described in this manual.

* The specifications and design are subject to change without notice.

Please contact your Topeak dealer with any questions. For USA customer service, call: 1-800-250-3068 www.topeak.com

GARANTÍA

Disponen de 2 años de garantía: Todos los componentes mecánicos con algún defecto de fabricación.

Requerimientos para Reclamación de la Garantía

Para obtener la garantía debe disponer del justificante de compra, sin el recibo de compra se considerará como fecha de inicio de la garantía la fecha de fabricación. No se considerarán cubiertos por la garantía los artículos dañados por golpes, abuso o alteraciones del sistema, modificaciones, o utilización de otra manera o para otros usos a los descritos en este manual.

* Las especificaciones y diseño están sujetos a cambios sin notificación previa.

Por favor, contacte con su distribuidor Topeak para cualquier pregunta. garantias@servixtt.com www.servixtt.com, www.topeak.com

保証期間

ご購入日より2年間・製造上の欠陥による機械部品の不良が対象です。

保証の請求

保証を受けるには、ご購入の日付の入った領収書が必要です。領収書なしで保証を受ける場合の保証期間は製造年月日から起算させていただきます。お客様の手事故などによる返品、誤使用、改造、およびその取扱説明書に促さない本来の用途以外のご使用による故障は保証を受けられません。故障した商品は故障状況を明記して、お買い上げの販売店へお持ちください。お送りになる場合の送料はお客様にてご負担をお願いします。
*スペックやデザインは改良のため予告なく変更されることがあります。

ご質問は、最寄りのトピーク正規販売店へどうぞ。

Website : www.topeak.jp

產品保固

保固要求

申請保固期限中的服務，須檢具購買時之發票，若無法提供，則其保固期限將自製造日期開始算起。若因使用者不慎摔壞、使用不當、自行改装、更改系統或未能按照說明書上的正確操作方式，本產品將不被列入保固範圍。

* 本公司保固產品規格變更之權利。

Topeak 產品相關的資訊，請洽詢 Topeak 當地授權的經銷商。

網址 : www.topeak.com

GEWÄHRLEISTUNG

2 Jahre Gewährleistung auf alle verbauten Teile, jedoch nur gegen Herstellerängel.

Gewährleistungsansprüche

Sie benötigen Ihren Originalkaufbeleg um den Gewährleistungs-Service zu erhalten. Bei Artikel die ohne Kaufbeleg eingedendet werden, wird davon ausgegangen, dass die Gewährleistung mit dem Herstellungsdatum beginnt. Alle Gewährleistungs-ansprüche werden ungültig, wenn der Artikel auf Grund eines Unfalls beschädigt oder zweckentfremdet wurde, Systemänderungen oder andere Veränderungen vorgenommen wurden oder der Artikel anderweitig verwendet wurde als in diesem Handbuch beschrieben.

* Änderungen in Design und Eigenschaft bedürfen keiner vorherigen Ankündigung.

Topeak Produkte sind ausschließlich im Fahrradfachhandel erhältlich, Bitte nehmen Sie Kontakt mit Ihrem nächsten Topeak Händler auf, um offene Fragen zu klären. Für Kunden in Deutschland, Tel. 0261-899998-28.

GARANZIA

Garanzia di 2 anni tutti i componenti meccanici solo contro i difetti del produttore.

Requisiti per la richiesta di garanzia

Per ottenere il servizio di garanzia, è necessario disporre della ricevuta di vendita originale. Articoli restituiti senza una ricevuta di vendita si suppone che la garanzia inizia dalla data di produzione. Tutte le garanzie saranno nulle se il prodotto è danneggiato a causa di urto, abuso, alterazione dell'utente, modifica od utilizzo in maniera impropria come descritto in questo manuale.

* Le specifiche e il design sono soggetti a cambiamenti senza preavviso.

Si prega di contattare il proprio rivenditore Topeak per qualsiasi domanda. Per la chiamata al servizio clienti USA: 1-800-250-3068

www.topeak.com

품질보증

제한적 2년 품질 보증 / 소비자 과실을 제외한 제조과정상 결함에 대하여 2년간 보증합니다.

품질 보증을 위한 필요조건

품질 보증 서비스를 받으시려면, 반드시 원본 구매 영수증을 제시해야 합니다. 구매 영수증이 없는 경우, 모든 제품은 그 제품의 가장 최초 제조일로부터 3개월 후를 구입일로 인정합니다. 외부 손상, 사용자의 오용, 남용, 임의 개조, 변경 또는 사용설명서에 기술한 내용에 맞지 않게 사용된 경우 품질 보증을 받을 수 없습니다.

* 제품의 재편이나 디자인은 사전공지 없이 변경될 수 있습니다.

국내 전문 대리점을 통해 구입 가능합니다.

홈페이지 : www.hsc.co.kr, www.topeak.com

GARANTIE

Garantie de 2 ans : toutes parties mécaniques contre tout défaut de fabrication.

Demande de garantie

Pour bénéficier de notre service de garantie, vous devez être en possession de la facture d'achat originale. Si le produit nous est retourné sans cette facture d'achat, nous considérons la date de fabrication comme début de la garantie. Toute garantie sera considérée comme nulle si le produit a été endommagé suite à une chute, à un abus, une surcharge, à un quelconque changement ou modification ou à une utilisation autre que celle décrite dans ce manuel.

* Les spécifications et l'apparence peuvent être sujettes à certaines modifications.

Contactez votre revendeur Topeak si vous avez a moindre question.

For USA customer service call : 1-800-250-3068 / www.topeak.com

GAWARANCJA

2-letnia gwarancja: Tylko na wady produkcyjne wszystkich komponentów mechanicznych.

Warunki korzystania z gwarancji

Aby uzyskać serwis gwarancyjny, należy posiadać dowód zakupu. Jeśli nie ma paragonu zakłada się, że gwarancja rozpoczyna się od daty produkcji. Wszystkie gwarancje są nieważne, jeżeli produkt jest uszkodzony z powodu kolizji, nadużycia, zmiany systemu, modyfikacji, lub wykorzystywany w inny sposób niż opisano w niniejszej instrukcji.

* Dane techniczne i wygląd mogą ulec zmianie bez powiadomienia.

W razie pytań proszę skontaktować się

z dystrybutorem lub sprzedawcą Topeak.

For USA customer service call : 1-800-250-3068 www.topeak.com

產品保固

保固要求

申請保固期限中的服務，須檢具購買時之發票，若無法提供，則其保固期限將自製造日期開始算起。若因使用者不慎摔壞、使用不當、自行改装、更改系統或未能按照說明書上的正確操作方式，本產品將不被列入保固範圍。

* 本公司保固產品規格變更之權利。

Topeak 產品相關的資訊，請洽詢 Topeak 當地授權的經銷商。

網址 : www.topeak.com

FASTFUEL TRI-STATION

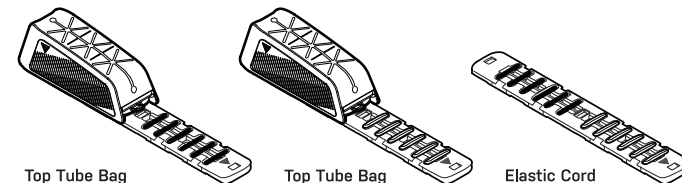

Top Tube Bag + Elastic Cord

Top Tube Bag + FastFuel Clip

Elastic Cord + FastFuel Clip

FASTFUEL PLATFORM

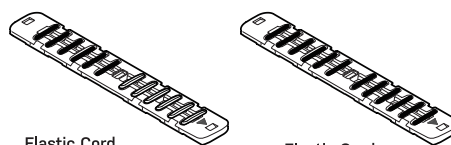

Elastic Cord + FastFuel Clip

Elastic Cord

FASTFUEL PLATFORM S



Elastic Cord + FastFuel Clip

Elastic Cord