



# UTF MULTI-MOUNT PRO FOR 4-BOLT STEM

PREPARE TO RIDE

EN DE FR ES IT PL JP KR CH

## INCLUDED PARTS / ENTHALTENE TEILE / PIÈCES INCLUSES / PARTES INCLUIDAS / PARTI INCLUSE / ZAWARTE CZĘŚCI / 商品内容 / 구성 부품 / 包含配件 / 包含配件

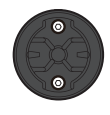

**G-GEAR ADAPTER**  
For Garmin® / Wahoo® / Sigma® GPS cycle computers

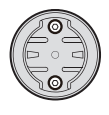

**B-GEAR ADAPTER**  
For Bryton®



**RADIUS WASHERS**



**FLAT WASHERS**

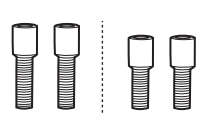

**Bolt (A)**  
M5 x 18mm

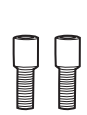

**Bolt (B)**  
M5 x 16mm

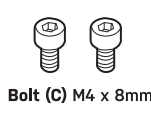

**Bolt (C)** M4 x 8mm

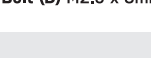

**Bolt (D)** M2.5 x 8mm

**Minimum tools required 2mm, 2.5mm, 3mm allen keys. The use of a torque wrench is strongly recommended.**

Erforderliches Werkzeug: 2, 2,5 und 3 mm Innensechskant-Schlüssel. Die Verwendung eines Drehmomentschlüssels wird dringend empfohlen.

Outillage minimum requis: clé allen de 2mm; 2,5mm, 3mm. L'utilisation d'une clé dynamométrique est recommandée.

Herramientas necesarias: Llaves Allen de 2mm, 2,5mm, 3mm. Se recomienda el uso de llaves dinámicas.

Necessarie chiavi a brugola da 2mm, 2,5mm e 3mm. Si consiglia fortemente l'utilizzo di una chiave dinamometrica.

Wymagane narzędzia: Klucze imbusowe 2 mm, 2,5 mm i 3 mm. Zdecydowanie zaleca się użycie klucza dynamometrycznego.

2, 2,5, 3mm의 六角렌치가 필요합니다. 토크렌치의 사용을 권장합니다.

설치를 위해 2mm, 2.5mm, 3mm 육각렌치가 필요합니다. 토크렌치 사용을 권장합니다.

組裝最少需要2mm, 2.5mm, 3mm的六角板手, 並強烈建議您使用扭力工具

組裝最少需要2mm、2.5mm、3mm的六角板手, 并强烈建议使用扭力工具

Verify that your bicycle stem is a **4-Bolt type faceplate**. Sicherstellen, dass der Lenker mit 4 Schrauben am Vorbau geklemmt wird. Vérifiez que votre potence soit équipée d'une face avant à 4 boulons. Verificar si la potencia de su bicicleta tiene 4 tornillos. Verificare che l'attacco manubrio della vostra bici sia a 4 viti that your bicycle stem.

Upevníj si, že mostekjeet mocovaný na 4 šruby. お使いのステムが**4ボルトタイプ**であることを確認してください。必ずありとある自転車のステムに**4ボルト**タイプフェイスプレートが取り付けられていることを確認してください。確認你的豎管蓋為四顆螺絲鎖固模式。确认你的竖管盖为四颗螺丝锁固模式

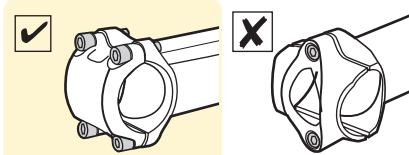

Verify that your stem faceplate bolts are **M5 x (15-17) mm in length as shown**. Sicherstellen, dass am Vorbau M5-Schrauben mit einer effektiven Gewindelänge von 15-17 mm verwendet werden. Vérifiez que les boulons de votre potence soient de type M5 x (15-17) mm comme illustré. Verificar si los tornillos de la potencia son del tipo M5 x (15-17) mm como se muestra. Verificare che l'attacco manubrio della vostra bici sia con viti M5 x (15-17) mm, come indicato. Upevníj si, že šruby mostka to M5 x (15-17) mm jak na rysunku. Verificare che l'attacco manubrio della vostra bici sia con viti M5 x (15-17) mm, come indicato.

お使いのステムのボルトの長さが図のように、M5 x (15-17)mmであることを確認してください。

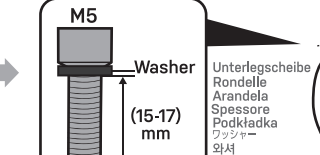

STEM 페이스플레이트 볼트 M5 x (15-17)mm 길이 인지 확인하십시오. 確認你的豎管蓋螺絲為M5 x (15-17)mm 長規格

确认你的竖管盖蓝色螺絲为 M5 x (15-17) mm 长规格

**INSTALLATION RANGE (Fits 10-45 mm)**  
MONTAGEBEREICH (passend für 10-45 mm)  
PLAGE D'INSTALLATION (Pour 10-45mm)  
RANGO DE INSTALACIÓN (Válido para 10-45mm)  
RAGGIO INSTALLAZIONE (compatibile con 10-45mm)  
ZAKRES INSTALACJI (10-45mm)  
ボルト間隔(ボルト間隔) 10-45mm  
설치 범위 (볼트 간격) 10-45mm  
安裝間距(適用) 10-45mm  
安裝間距(適用) 10-45mm

**Maximum Weight Capacity**  
**350 g / 12.35 oz**

## INSTALLATION / MONTAGE / MONTAGE / INSTALACIÓN / INSTALLAZIONE / MONTAŻ / 取付方法 / 의 한국어로 번역하면 '설치 방법'입니다 / 安裝 / 安裝

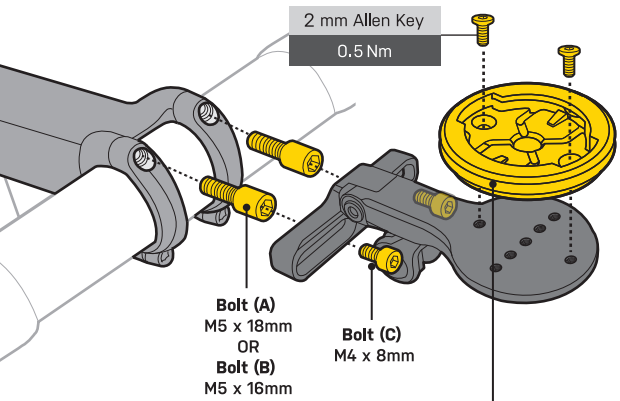

**Choose position 1 or 2 to install UTF MULTI-MOUNT as shown**

**1 UPPER MOUNTING**

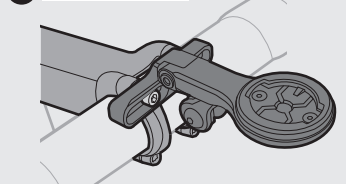

Position 1 oder 2 wählen, um den UTF MULTI-MOUNT wie gezeigt zu montieren. Choisir entre la position 1 ou 2 pour installer l'UTF MULTI-MOUNT Comme ci-dessous. Elegir posición 1 o 2 para instalar el soporte como se muestra. Scegliere la posizione 1 o 2 per montare UTF MULTI-MOUNT come mostrato. Wybierz pozycję 1 lub 2 aby zamontować UTF MULTI-MOUNT

**2 LOWER MOUNTING**

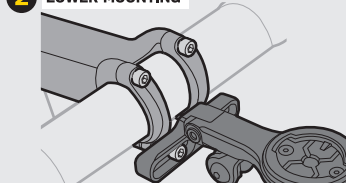

図のように、①または②の位置にマルチマウントを取り付けます。그림과 같이 1 또는 2 위치에 UTF MULTI-MOUNT 를 설치하십시오。如圖所示，選擇位置1或2安裝。如图所示，选择位置1或2安装。

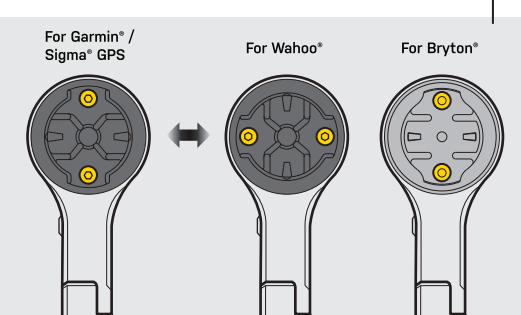

**Install device (Garmin® Edge / Wahoo® / Sigma® / Bryton® GPS cycle computers) with quarter-turn mounts**

Installer le dispositif (Garmin® Edge / Wahoo® / Sigma® / Bryton®) en le pivotant d'un quart de tour sur le support. Montare il dispositivo (ciclo computer GPS Garmin® Edge / Wahoo® / Sigma® / Bryton® GPS cycle computers) girandolo di un quarto di giro.

(Garmin® Edge / Wahoo® / Sigma® / Bryton® GPS) mocowaniem na bagnet. Zamontuj urządzenie (Garmin® Edge / Wahoo® / Sigma® / Komputer rowerowy Bryton®) GPS mocowaniem z bagnetem. (Garmin® Edge / Wahoo® / Sigma® / Bryton® GPS 사이클 컴퓨터)를四分之一회전하여 장착하십시오. (Garmin® Edge / Wahoo® / Sigma® / Bryton® GPS cycle computers)를四分之一회전하여 장착하십시오. (Garmin® Edge / Wahoo® / Sigma® / Bryton® GPS cycle computers)를四分之一회전하여 장착하십시오.

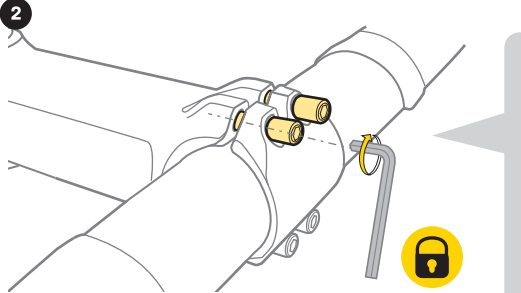

**NOTE: When tightening bolts, maintain an even gap on top and bottom between faceplate and stem.**

Beim Festziehen der Schrauben darauf achten, dass die Klemmplatte-schellen an der Ober- und Unterseite den gleichen Abstand zum Vorbau haben. En serrant les boulons, veuillez à laisser un espace égal au dessus et en dessous entre la plaque et la potence.

Al apretar tornillos, mantener un espacio lo mas parecido posible entre la potencia y la placa. Quando si stringono le viti, mantenere la distanza sopra e sotto e tra la placchetta e il manubrio. Podczas dokręcania śrub szczelina między elementami mostka na górze i na dole musi być taka sama. ボルトを締め込む際、ステムキャップとステムの間隔が均一になるように締め込んでください。

볼트를 조일때 상단과 하단 스템 페이스플레이트와 스템 간격이 일정하도록 조치하십시오. (일부 스템-이스트림 탈락 시스팀-제외 제조사 설명 참조) 當上緊螺絲時，在豎管和豎管蓋之間上下保持適當間距。在緊螺絲時，必須在豎管和豎管蓋之間保持適當的間距。

**IMPORTANT NOTE / WICHTIGE HINWEISE / NOTE IMPORTANTE / NOTA IMPORTANTE / NOTE IMPORTANTI / WAŻNE / 重要 / 중요한 알림사항**

• Das Drehmoment darf den jeweiligen, vom Vorbau-Hersteller angegebenen Maximalwert nicht überschreiten. • Schrauben nicht überdrehen. Dies könnte zu Schäden am Vorbau oder Lenker führen. • Die Schrauben sollten monatlich auf das Drehmoment hin überprüft und alle 6 Monate neu eingefettet werden. • EL valor de cada tuerca se debe referir a la Guía del usuario de cada Potencia. • No sobre-apretar los tornillos, podría causar daños en la potencia y en el manillar. • Los tornillos deben ser revisados una vez al mes y engrasados cada 6 meses. • 締め付けトルクは、ステムのユーザーズガイドをご確認ください。 • ステム、およびハンドルバーが破損する恐れがあるため、ステムメーカーの推奨する締め付けトルク以上を締め付けしないでください。 • ボルトは、ステムメーカーの推奨する締め付けトルクを適切に締め付けられていないか、一月ごとに確認する必要があります。また、六ヶ月ごとにグリスを塗布する必要があります。

• Se référer au guide de l'utilisateur de la potence afin de connaître le couple de serrage recommandé. • Les boulons doivent être resserrés au couple recommandé une fois par mois et re-graissés tous les six mois. • Moment obrotowy musi być zgodny instrukcją obsługi danego wspornika kierownicy. • Nie przekraczaj śrub, Może to spowodować uszkodzenie mostka i / lub kierownicy. • Śruby powinny być sprawdzane pod kątem prawidłowego momentu raz w miesiącu i ponownie nasmarowane co sześć miesięcy. • 扭力値必須參與所搭配的豎管使用手冊。 • 請勿過度上緊螺絲，這可能會損壞豎管或車手把。 • 每六個月須重新確認螺絲正確扭力值。 • 扭力值必須參與所搭配的豎管使用手冊。 • 請勿過度拧紧螺絲，這可能會損壞豎管或車手把。 • 每六個月須重新確認螺絲正確扭力值。

Apply grease lightly on Bolt (A) or Bolt (B) and thread into faceplate until lightly torqued. Repeat this step for the other existing top bolt. Aplicar un poco de grasa en el tornillo (A) o en el (B) y poner en la potencia hasta que esté ligeramente apretado. Repetir el mismo proceso con los demás tornillos. Appliquez de la graisse légèrement sur le boulon (A) ou (B) et visser légèrement sur la plaque avant de la potence. Répétez cette étape à l'autre boulon supérieur. Nasmaruj lekko śrubę (A) lub śrubę (B) w płytę czołową mostka i lekko ją dokręć. Powtórz tę czynność dla drugiej śruby.

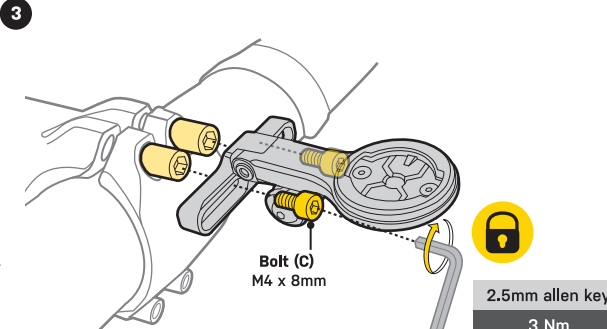

**Apply grease lightly on threads of included M4 x 8mm bolts (Bolt C) to mount UTF MultiMount**

Die Gewinde der enthaltenen M4 x 8 mm Schrauben (C) vor der Montage des UTF Multi-Mount leicht einfetten. Légèrement appliquer de la graisse sur le pas de vis de la visse (C) M4 x 8mm pour fixer l'UTF MULTI-MOUNT. Aplicar un poco de grasa en las roscas de los tornillos incluidos M4 x 8mm (Tornillo C) para montar UTF MultiMount. Applicare un leggero strato di grasso sui filetti dei bulloni M4 x 8mm inclusi (Bullone C) per montare UTF MultiMount. Lekko nałożyć smar na gwinty w dołączonych śrubach M4 x 8mm (Śruba C) do montażu UTF MultiMount. UTF MULTIMOUNT를 장착하기 전 M4 x 8mm 볼트 (Bolt C)의 나사산에 소량의 그리스를 발라 체결하십시오. 在M4 x 8mm螺絲塗上少量潤滑油，穿過螺絲孔鎖緊組件。在M4 x 8mm螺絲上塗上少量潤滑油，穿過螺絲孔鎖緊組件。

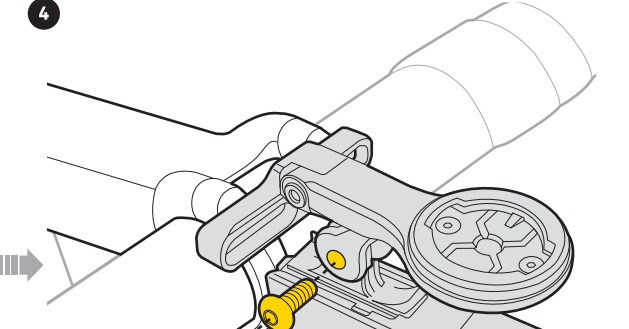

## ANGLE ADJUSTMENT / WINKELVERSTELLUNG / RÉGLAGE DE L'ANGLE / REGOLAZIONE ANGOLOZIONE / AJUSTE DEL ÁNGULO / REGULACJA KĄTA / 角度的調整 / 각도 조절 / 微調角度(於固定座上時) / 微調角度(于固定座上時)

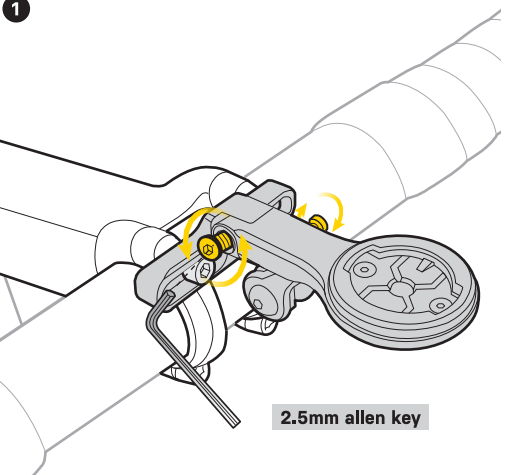

**The maximum adjustment angle is ±10 degrees**  
Der maximale Einstellwinkel beträgt ±10 Grad. Le réglage de l'angle ne peut excéder les 10°  
Ángulo máximo de ajuste de unos 10 grados  
La massima regolazione angolare è ±10 gradi  
Maksymalny kąt regulacji wynosi ±10 stopni  
最大調整角度是±10°です。  
 최대 조절 각도는 ±10°입니다.  
 最大調整角度為±10°  
 最大調整角度為±10°

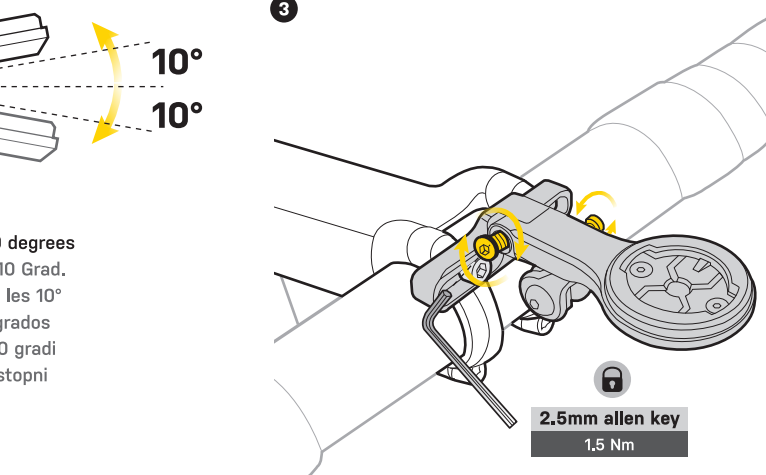

## ADJUST GOPRO CAMERA MOUNT / GOPRO® CAMERA MOUNT ANPASSEN / RÉGLER LA FIXATION POUR CAMERA GOPRO / AJUSTAR SOPORTE PARA CAMERA GOPRO / REGOLAZIONE ATTACCO CAMERA GOPRO / WYREGULUJ UCHWYT KAMERY GOPRO / GoPro カメラ マウントの位置調整 / 고프로 카메라 마운트 설치방법 / GOPRO位置調整 / GoPro位置調整

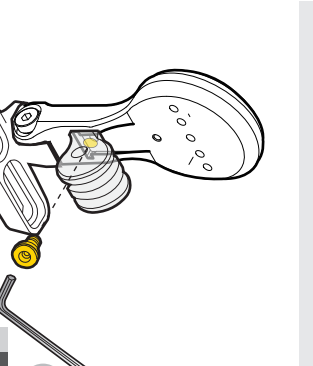
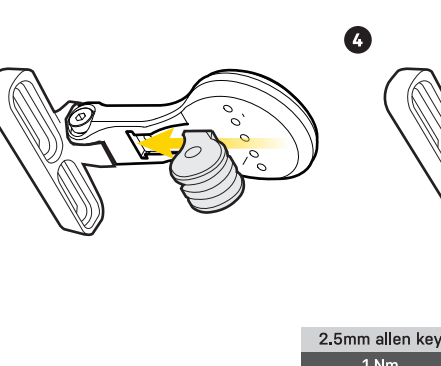
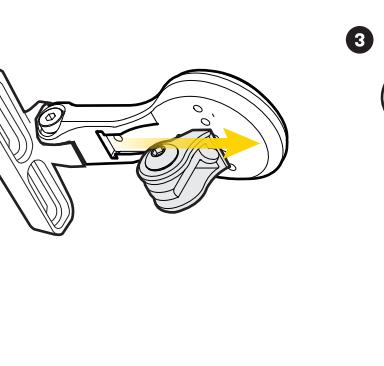
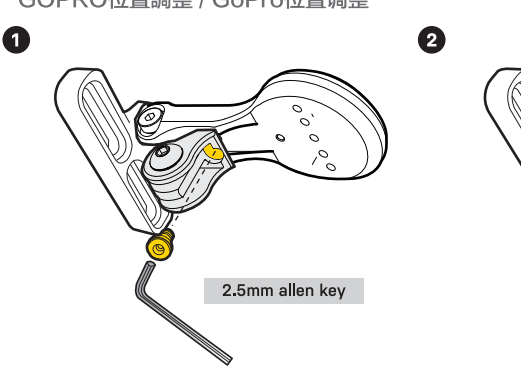

**Ensure GoPro camera mount is inserted in the correct position before fastening bolt.**  
Vor dem Festziehen der Schraube sicherstellen, dass der GoPro® Camera Mount korrekt eingesetzt ist. Assurez vous que la fixation GoPro soit correctement positionnée avant le serrage de la visse. Asegúrese de que el soporte de GoPro esté colocado en la posición correcta antes de apretar el tornillo. Assicurarsi che l'attacco della GoPro sia inserito in posizione corretta prima di stringere il bullone. Przed dokręceniem śruby upewnij się, że uchwyt kamery GoPro jest włożony we właściwej pozycji. ボルトを締める前に、GoPro カメラ マウントが正しい位置に取り付けられていることを確認してください。 볼트를 조이기 전에 고프로 카메라 마운트가 올바른 위치에 장착되었는지 확인하십시오. 確認轉接座確實插入軌道後再用螺絲鎖固。确认转接座插入轨道后再用螺丝锁固。



### UTF MULTI-MOUNT PRO

#### FITS 4-BOLT STEM with M5 x (15-17) mm Bolts

- Verify that your stem faceplate bolt washers are either flat or radius type. Make sure to use the same type of UTF MULTI-MOUNT washers.
- Make sure your stem faceplate bolts are M5 x (15-17) mm in length as shown. Compare your stem faceplate bolt to Bolt (A) or Bolt (B) length. Choose the proper length bolt for installation.
- Choose the proper assembly to mount Bolt (A) or Bolt (B).
- Compare Bolt (A) or Bolt (B) to original bolt length. Bolt (A) or Bolt (B) and the original bolt length should be the same. For Example:
  - Same Length
  - Bolt (A) or Bolt (B)
  - Same Length

Original Bolt Length	Flat Type	Radius Type
17mm	Bolt (A) + Flat (w)	Bolt (A) + Radius (w)
15 mm	Bolt (B) + Flat (w)	Bolt (B) + Radius (w)

### UTF MULTI-MOUNT PRO

#### S'adapte aux potences à 4 boulons M5 x (15-17) mm

- Vérifiez que les rondelles de votre potence soient plates ou incurvées. Veuillez utiliser le même type de rondelles pour le UTF MULTI-MOUNT.
- Vérifiez que les boulons de votre potence soient de type M5 x (15-17) mm comme illustré. Comparez les boulons de votre potence avec les boulons (A) ou (B) et choisissez la longueur appropriée pour l'installation.
- Choisissez le boulon approprié pour le montage (A) ou (B).
- Comparez les boulons (A) ou (B) à la longueur des boulons originaux. Les boulons (A) ou (B) et les boulons originaux doivent être les mêmes. Par exemple:
  - Même longueur
  - Boulon (A) ou (B)
  - Même longueur

Longueur du boulon original	Type plat	Type incurvé
17mm	boulon (A) + plat (r)	boulon (A) + incurvé (r)
15 mm	boulon (B) + plat (r)	boulon (B) + incurvé (r)

### UTF MULTI-MOUNT PRO kompatibel zu Vorbauten mit vier M5 Schrauben in 15-17 mm Länge

- Überprüfen, ob der Vorbau-Hersteller für die Lenkerklemmung Unterlegscheiben oder Kugelscheiben verwendet. Sicherstellen, dass der UTF Multi-Mount Halterung zugehörige Scheiben des gleichen Typs verwendet werden.
- Sicherstellen, dass der Lenker mit M5-Schrauben mit einer effektiven Gewindelänge von 15-17 mm geklemmt wird (siehe Darstellung). Dafür eine originale Schraube zur Lenkerklemmung mit den mitgelieferten Schrauben (A) und (B) vergleichen und die passenden Schrauben auswählen.
- Zutreffende Montageanordnung für Schrauben (A) oder (B) auswählen.
- Schrauben (A) und (B) mit der Länge der Originalschraube vergleichen. Die Längen der Schrauben (A) oder (B) sollten mit den Längen der Originalschrauben übereinstimmen. Beispielsweise:
  - Gleiche Länge
  - Schraube (A) oder Schraube (B)
  - Gleiche Länge

Original-Schraube	Unterlegscheibe	Kugelscheibe
17mm	Schraube (A) + Unterlegscheibe (w)	Schraube (A) + Kugelscheibe (w)
15 mm	Schraube (B) + Unterlegscheibe (w)	Schraube (B) + Kugelscheibe (w)

### UTF MULTI-MOUNT PRO

#### PARA POTENCIAS DE 4 TORNILLOS M5 x (15-17) mm

- Verificar que las arandelas de los tornillos de la potencia son planos o de tipo cónico. Asegurarse de usar las mismas en la montura UTF MULTI-MOUNT.
- Asegurarse de que los tornillos de la potencia son M5 x (15-17) mm de longitud como se muestra. Comparar tornillo con tornillo (A) o (B). Utilizar la longitud adecuada para la instalación.
- Elegir la manera adecuada para montar los tornillos (A) o (B). Usar la longitud adecuada para la instalación.
- Comparar tornillo (A) o tornillo (B) con la longitud del tornillo original. La longitud de ambos debe ser la misma. Por ejemplo:
  - Misma longitud
  - Tornillo (A) o Tornillo (B)
  - Misma longitud

Longitud original del tornillo	Plano	Arandela cónica
17mm	Tornillo (A) + Rat(w)	Tornillo (A) + Radius (w)
15 mm	Tornillo (B) + Rat(w)	Tornillo (B) + Radius (w)

### UTF MULTI-MOUNT PRO

#### ATTACCO MANUBRIO DA 4 VITI M5 x (15-17) mm

- Verificare che gli spessori delle viti della vostra piastrina siano piatti o tondi. Assicurativi di usare gli spessori dell'attacco UTF MULTI-MOUNT washers.
- Assicuratevi che le viti della vostra piastrina siano M5 x (15-17) mm di lunghezza come indicato. Verificate che sia compatibile alle viti A o alle viti B e scegliete la giusta lunghezza.
- Scegliete tra le viti (A) o le viti (B).
- Verificate che sia compatibile alle viti A o alle viti B e scegliete la giusta lunghezza. per esempio:
  - stessa lunghezza
  - Viti (A) o Viti (B)
  - stessa lunghezza

Vite Originale	Spessori piatti	Spessori tondi
17mm	Vite (A) + Spessori piatti	Vite (A) + Spessori tondi
15 mm	Vite (B) + Spessori piatti	Vite (B) + Spessori tondi

### UTF MULTI-MOUNT PRO

#### M5 x (15~17)mm 볼트を使用する4볼트시스템에適合

- 사용하고 있는 스템의 와셔가 콘벡스 타입과 플랫 타입의どちらであるかを確認ください.
- 사용하고 있는 스템의 볼트가 M5 x (15~17)mm 인지 확인하십시오. 스템 페이스플레이트 볼트와 볼트 (A) 또는 볼트 (B) 길이를 비교한 후 알맞은 길이의 볼트를 선택하여 설치하십시오.
- 제공된 볼트 (A) 또는 볼트 (B)를 기중 볼트 길이와 비교하십시오. 볼트 (A) 또는 볼트 (B) 그리고 기중 볼트 길이는 같아야 합니다.
- 예:
  - 볼트 (A) 또는 볼트 (B) 기중 볼트 길이
  - 볼트 (A) 또는 볼트 (B) 기중 볼트 길이

기중 볼트 길이	볼트 타입	레이더스 타입
17mm	볼트 (A) + 플랫 (w)	볼트 (A) + 레이더스 (w)
15 mm	볼트 (B) + 플랫 (w)	볼트 (B) + 레이더스 (w)

### UTF MULTI-MOUNT PRO

#### Pasuje do 4-śrubowych wsporników z śrubami M5 x (15 -17) mm

- Sprawdź jakie podkładki mają śruby płyty czolowej mostka. Upewnij się, aby użyć tego samego typu podkładek co w UTF MULTI-MOUNT.
- Upewnij się, że śruby mostka to M5 x (15-17) mm długości tak jak na rysunku. Porównaj śruby mostka do śruby (A) lub śruby (B) i wybierz odpowiednią długość śrub do montażu.
- Wybierz właściwy zestaw do montażu. Śruby (A) lub Śruby (B).
- Porównaj śrubę (A) lub (B) do oryginalnej długości śruby. Długość powinna być taka sama. Przykład:
  - taka sama długość
  - Śruba (A) lub Śruba (B)
  - taka sama długość

Oryginalna długość śruby	Plaska	Wklęsła
17mm	Śruba (A) + plaska (p)	Śruba (A) + wklęsła (p)
15 mm	Śruba (B) + plaska (p)	Śruba (B) + wklęsła (p)

### UTF MULTI-MOUNT PRO

#### 4-볼트 스템 설치 M5 x (15-17) mm 볼트

- 스텝 페이스플레이트 볼트와 레이더스 타입인지를 확인하십시오. 장착 시 하나의 같은 타입의 라이더스 타입 마운트 알맞은 길이의 볼트를 선택하여 설치하십시오.
- 아래와 같이 스템 페이스플레이트 볼트 M5 x (15-17)mm 인지 확인하십시오. 스텝 페이스플레이트 볼트와 볼트 (A) 또는 볼트 (B) 길이를 비교한 후 알맞은 길이의 볼트를 선택하여 설치하십시오.
- 볼트 (A) 또는 볼트 (B)를 기중 볼트 길이와 비교하십시오. 볼트 (A) 또는 볼트 (B) 그리고 기중 볼트 길이는 같아야 합니다.
- 예:
  - 볼트 (A) 또는 볼트 (B) 기중 볼트 길이
  - 볼트 (A) 또는 볼트 (B) 기중 볼트 길이

기중 볼트 길이	볼트 타입	레이더스 타입
17mm	볼트 (A) + 플랫 (w)	볼트 (A) + 레이더스 (w)
15 mm	볼트 (B) + 플랫 (w)	볼트 (B) + 레이더스 (w)

### UTF MULTI-MOUNT PRO

#### 適用4孔螺絲豎管使用M5 x (15-17)mm螺絲

- 請確認你的豎管螺絲墊片規格，並使用相同規格的 UTF MULTI-MOUNT 墊片。
- 確認你的豎管螺絲如圖所示為M5 (15-17)mm長，對照所附的螺絲(A)或螺絲(B)，選擇正確長度的螺絲進行安裝。
- 選擇適合的配件搭配螺絲 (A)或螺絲(B)。
- 搭配螺絲 (A)或(B)和原始螺絲長度比對，兩者的長度須為一致。例如:
  - 相同長度
  - 螺絲(A)或螺絲(B)
  - 相同長度

原本螺絲長度	平頭墊片	球型墊片
17mm	(A)+平頭墊片	(A)+球型墊片
15 mm	(B)+平頭墊片	(B)+球型墊片

### UTF MULTI-MOUNT PRO

#### 适用4孔螺絲，使用M5 x (15-17)mm螺絲

- 請確認你的豎管螺絲墊片規格，並使用相同規格的 UTF MULTI-MOUNT 墊片。
- 確認你的豎管螺絲如圖所示為M5 (15-17)mm長，對照所附的螺絲 (A)或螺絲 (B)，選擇正確長度的螺絲進行安裝。
- 選擇適合的配件搭配螺絲 (A)或螺絲 (B)。
- 搭配螺絲 (A)或(B)和原始螺絲長度比對，兩者的長度須為一致。例如:
  - 相同長度
  - 螺絲(A)或螺絲(B)
  - 相同長度

原本螺絲長度	平頭墊片	球型墊片
17mm	(A)+平頭墊片	(A)+球型墊片
15 mm	(B)+平頭墊片	(B)+球型墊片

## WARRANTY GEWÄHRLEISTUNG / GARANTIE / GARANTÍA / GARANZIA / GAWARANCJA / 품질보증 / 保証期間 / 產品保固 / 产品保固

WARRANTY	GEWÄHRLEISTUNG	GARANTIE	GARANTÍA
<p>2-year Warranty: All mechanical components against manufacturer defects only. <b>Warranty Claim Requirements</b></p> <p>To obtain warranty service, you must have your original sales receipt. Items returned without a sales receipt will assume that the warranty begins on the date of manufacture. All warranties will be void if the product is damaged due to user crash, abuse, system alteration, modification, or used in any way not intended as described in this manual.</p> <p>* The specifications and design are subject to change without notice. <b>Please contact your Topeak dealer with any questions.</b></p> <p>For USA customer service call: 1-800-250-3068 / www.topeak.com</p>	<p>2 Jahre Gewährleistung auf alle verbauten Teile, jedoch nur gegen Herstellermängel. <b>Gewährleistungsanspruch</b></p> <p>Sie benötigen Ihren Originalkaufbeleg um den Gewährleistungs-Service zu erhalten. Bei Artikel die ohne Kaufbeleg eingereicht werden, wird davon ausgegangen, dass die Gewährleistung mit dem Herstellungsdatum beginnt. Alle Gewährleistungsansprüche werden ungültig, wenn der Artikel auf Grund eines Unfalls beschädigt oder zweckentfremdet wurde. Systemänderungen oder andere Veränderungen vorgenommen wurden oder der Artikel anderweitig verwendet wurde, wurde als in diesem Handbuch beschrieben.</p> <p>* Änderungen in Design und Eigenschaft bedürfen keiner vorherigen Ankündigung. Topeak Produkte sind ausschließlich im Fahrradfachhandel erhältlich. Bitte nehmen Sie Kontakt mit Ihrem nächsten Topeak Händler auf, um offene Fragen zu klären.</p> <p>Für Kunden in Deutschland, Tel.0261-89998-28 / Homepage: www.topeak.com</p>	<p>Garantie de 2 ans : toutes parties mécaniques contre tout défaut de fabrication. <b>Reclamation de la garantie</b></p> <p>Pour bénéficier de notre service de garantie, vous devez être en possession de la facture d'achat originale. Si le produit nous est retourné sans cette facture d'achat, nous considérons la date de fabrication comme début de la garantie. Toute garantie sera considérée comme nulle si le produit a été endommagé suite à une chute, à un abus, une surcharge, à un quelconque changement ou modification ou à une utilisation autre que celle décrite dans ce manuel.</p> <p>* Les spécifications et l'apparence peuvent être sujettes à certaines modifications. Contactez votre revendeur Topeak si vous avez la moindre question. For USA Customer service call : 1-800-250-3068 www.topeak.com</p>	<p>Dispon de 2 años de garantía : Todos los componentes mecánicos con algún defecto de fabricación. <b>Requerimientos para Reclamación de la Garantía</b></p> <p>Para obtener la garantía debe disponer del justificante de compra, sin el recibo de compra se considerará como fecha de inicio de la garantía la fecha de fabricación. No se considerará cubiertos por la garantía los artículos dañados por golpes, abuso o alteraciones del sistema, modificaciones, o utilización de otra manera o para otros usos a los descritos en este manual.</p> <p>Por favor, contacte con su distribuidor Topeak para cualquier pregunta. garantias@servtt.com www.servtt.com</p>

GARANZIA	GWARANCJA	保証期間	품질보증
<p>2 Anni di garanzia : solo per difetti di produzione alle parti meccaniche. <b>Condizioni di garanzia</b></p> <p>Per usufruire della garanzia è necessario essere in possesso dello scontrino originale di acquisto. In caso il prodotto ci venga restituito senza lo scontrino la garanzia decorrerà dalla data di fabbricazione. La garanzia decadrà qualora il prodotto venga danneggiato da uso improprio, sovraccarico, modifiche o utilizzato in maniera diversa da quella descritta nelle presenti istruzioni d'uso.</p> <p>* Le caratteristiche del prodotto possono essere cambiate senza preavviso. I prodotti Topeak sono in vendita nei negozi specializzati per ciclisti. Per ogni richiesta o chiarimento rivolgetevi al rivenditore Topeak più vicino. Sito web: www.topeak.com</p>	<p>2 lata gwarancji: Na wady fabryczne wszystkich części mechanicznych. <b>Warunki korzystania z gwarancji</b></p> <p>Aby uzyskać serwis gwarancyjny, należy posiadać oryginalny dowód zakupu. Gdy produkt reklamowany jest bez paragonu zakładamy, że gwarancja rozpoczyna się od daty produkcji. Wszystkie gwarancje są nieważne jeśli produkt został uszkodzony na skutek wypadku, nadużycia, zmiany, modyfikacji lub wykorzystany w jakikolwiek sposób niezgodny z opisaniem w niniejszej instrukcji.</p> <p>* Specyfikacja i projekt mogą ulec zmianie bez powiadomienia. W przypadku jakichkolwiek pytań skontaktuj się ze sprzedawcą lub importem Topeak.</p>	<p>2年間保証:製品不良の場合のみ全パーツの保証をいたします。 <b>保証の請求</b></p> <p>保証を受けるには、ご購入日の日付の入った領収書が必要です。領収書なしで保証を受ける場合は保証期間は製造年月日から起算させていただきます。</p> <p>お客様の事故などによる外的要因、誤使用、改造、およびこの取扱説明書に從わない本来の用途以外のご使用による故障は保証を受けられません。故障した製品の送料はお客様にてご負担をお願いします。</p> <p>*スペックやデザインは予告なく変更されることがあります。トピーク製品は全有名自転車店でお買い求めいただけます。ご質問は、最南のトピーク正規販売店へどうぞ。 Website: www.topeak.jp</p>	<p>제한된 2년 품질 보증 : 소비자 과실을 제외한 제조과정 모든 요인에 대하여 2년간 보증합니다. <b>품질 보증을 위한 필요조건</b></p> <p>품질 보증 서비스를 받으실려면, 반드시 원본 구매 영수증을 제시해야 합니다. 구매 영수증이 없는 경우, 모든 제품은 그 제품의 가장 최초의 제조일로부터 3개월 후를 구입일로 인정합니다.</p> <p>본 제품을 사용 중 외부로부터 손상되었거나 사용자의 오용, 남용, 임의 개조, 변형 또는 사용설명서에 기술된 내용에 맞지 않게 사용된 경우 품질 보증을 받을 수 없습니다.</p> <p>*제품의 제형이나 디자인은 사전공지 없이 변경될 수 있습니다. 토피크의 제품은 전로 대리점에서 구입 가능합니다. 제품문의 : (주)이엔드스포츠 TEL.031-8022-7510 홈페이지 : www.hlsc.co.kr, www.topeak.com</p>

產品保固	產品保固
<p>保固要求</p> <p>申請保固期限中的服務，須檢具原購買時之發票，若無法提供，則其保固期限將自製造日期開始算起。若因使用者不慎碰撞、使用不當、自行改裝、更改系統或未能按照說明書上的正確操作方式，本產品將不被列入保固範圍。</p> <p>* 本公司保固產品規格變更之權利。Topeak產品相關的資訊，請洽詢Topeak當地授權的經銷商</p> <p>網址 : www.topeak.com</p>	<p>保固要求</p> <p>申請保固期限中的服務，須檢具原購買時之發票，若無法提供，則其保固期限將自製造日期開始算起。若因使用者不慎碰撞、使用不當、自行改裝、更改系統或未能按照說明書上的正確操作方式，本產品將不被列入保固範圍。</p> <p>* 本公司保固產品規格變更之權利。Topeak產品相關的資訊，請洽詢Topeak當地授權的經銷商</p> <p>網址 : www.topeak.com</p>

\*Bryton is a registered trademark of Bryton Inc. \*GARMIN is a registered trademark of GARMIN SWITZERLAND GmbH.  
 \*Wahoo is a registered trademark of Wahoo Fitness. \*Sigma is a registered trademark of SIGMA-ELEKTRO GmbH.

## WARNING

- Read the owner's manual to ensure proper fit and functionality of UTF Multi-mount(Fits 4-bolts Stems). Be sure to follow the assembly instructions in this manual. Improper installation may cause damage to UTF Multi-mount(Fits 4-bolts Stems), your phone, your bike and may cause bodily harm.
- UTF Multi-mount(Fits 4-bolts Stems) is designed for road type riding only. It is not suitable for offroad/mountain bike type riding where there is increased amount of shock experienced due to terrain or style of riding, i.e., XC racing, freeriding, jumping, dual slalom, downhill, etc.
- Refer to manufacturer's recommended torque limits for stem bolts. Always use a torque wrench to verify you are within specified torque limits.
- In the event of undue stress of any kind, e.g. as a result of a crash, or other major impact, have your handlebars, stem and UTF Multi-mount(Fits 4-bolts Stems) inspected by a qualified mechanic. If necessary, ask a qualified dealer or skilled mechanic to check and replace necessary parts or bolts for your own safety.

## ACHTUNG

- Bedienungsanleitung beachten, um Kompatibilität und Funktionalität des UTF Multi-Mount (für Vorbauten mit 4-fach Lenkerklemmung) sicherzustellen. Montageanleitung beachten. Eine falsche Montage kann die UTF Multi-Mount (für Vorbauten mit 4-fach Lenkerklemmung) Halterung, das Smartphone oder Fahrrad beschädigen oder zu körperlichen Verletzungen führen.
- UTF Multi-Mount (für Vorbauten mit 4-fach Lenkerklemmung) wurde für den Einsatz am Rennrad/Stradennrad designed, nicht für den Einsatz an Offroad-Bikes/Mountain-Bikes. Nicht geeignet für den Einsatz an Fahrrädern, die einer höheren Belastung durch den Offroad-Einsatz wie Cross Country, Trail, AM, Enduro, Freeride, Dual Slalom, Downhill oder Sprünge ausgesetzt sind.
- Auf die Drehmomentangaben des Vorbau-Herstellers achten. Immer einen Drehmomentschlüssel benutzen, um das maximale Drehmoment nicht zu überschreiten.
- Nach einer Überbelastung, z.B. durch einen Sturz, Lenker, Vorbau und UTF Multi-Mount (für Vorbauten mit 4-fach Lenkerklemmung) von einem Fachmann überprüfen lassen, um sicherzustellen, dass eine Weiterbenutzung absolut sicher ist. Zur eigenen Sicherheit müssen beschädigte Teile und Schrauben unverzüglich ersetzt werden.

## AVERTISSEMENT

- Lire le manuel d'instruction pour assurer une bonne fixation de UTF MULTI-MOUNT(convient au potence à 4 vissees). Assurez-vous de suivre le manuel d'assemblage à la lettre afin de ne pas causer de dégât à UTF MULTI-MOUNT, votre smartphone, votre vélo ou même des dégâts corporels.
- L'UTF MULTI-MOUNT est conçu pour un usage sur route uniquement. Il n'est pas conseillé d'utiliser pour des disciplines telles que le VTT, pump'up et a beaucoup plus de choc lors d'une sortie en VTT, XC, Freeride, Slalom ou DH.
- Vérifier les recommandations en terme de couple de serrage du constructeur. Toujours utiliser une clé dynamométrique afin de ne pas dépasser le couple recommandé.
- Dans le cas d'un dégât causé par un accident ou autre gros impact, faites vérifier votre potence et UTF MULTI-MOUNT par un mécanicien qualifié. Si nécessaire, demander à votre revendeur ou mécanicien de vérifier et si nécessaire remplacer les pièces ou vissees pour votre sécurité.

## ADVERTENCIA

- Leer el manual del propietario para asegurarse de que el ajuste y la funcionalidad de UTF Multi-mount sean correctos (se adapta a potencias de 4 tornillos). Asegúrese de seguir las instrucciones de montaje de este manual. Una instalación incorrecta puede dañar UTF Multi-mount, su teléfono, su bicicleta e incluso causar daños corporales.
- UTF Multi-mount está diseñado para conducción en carretera. No es apto para montar en bicicletas MTB en caminos de tierra o de montaña.
- Consulte los límites de torque recomendados por el fabricante para los tornillos de la potencia. Utilice siempre una llave dinamométrica para verificar que se encuentra dentro de los límites de par especificados.
- En caso de estrés indebido de cualquier tipo, p. Ej. como un resultado de un choque u otro impacto importante, el manillar, potencia y UTF Multi-mount deben ser inspeccionados por un mecánico. Si fuera necesario, póngase a un distribuidor o mecánico calificados para comprobar y reemplazar las piezas o tornillos dañados.

## ATTENZIONE

- Leggere il manuale istruzioni prima dell'uso per un ottimo o funzionale uso dell'attacco UTF Multi-mount(Fits 4-bolts Stems). Assicurarsi di installare correttamente seguendo le istruzioni, altrimenti potrebbero succedere manomissioni all'attacco UTF Multi-mount(Fits 4-bolts Stems), o al vostro telefono o danni a voi.
- L'attacco UTF Multi-mount(Fits 4-bolts Stems) è disegnato per il solo uso in strada, non è adatto per offroad/mountain bike o nel caso vi siano tante vibrazioni per via dal terreno, corsa, gara per esempio, XC racing, freeriding, jumping, doppio slalom, downhill, etc.
- Fate riferimento ai limiti torici consigliati per stringere le viti, usate sempre una chiave torica per verificare che siete nei giusti parametri.
- Nel caso di forte stress a seguito di un impatto per esempio, verificate subito il manubrio e l'attacco UTF Multi-mount(Fits 4-bolts Stems) che siamo ancora nei parametri. Se necessario chiedete ad un negoziante qualificato per verificare la tensione delle viti.

## UWAGA

- Zapoznaj się z instrukcją aby zapewnić właściwe dopasowanie i funkcjonowanie UTF Multi-mount(Fits 4-bolts Stems). Należy postępować zgodnie z instrukcją montażu. Nieprawidłowy montaż może być przyczyną uszkodzenia UTF Multi-mount(Fits 4-bolts Stems), telefonu, roweru i może spowodować uszkodzenie ciała.
- UTF Multi-mount(Fits 4-bolts Stems) jest przeznaczony tylko do jazdy po drogach. Nie jest odpowiedni dla jazdy typu offroad/mountain bike wysterpie w terenie, w szczególności XC racing, freeriding, jumping, doppio slalom, downhill, etc.
- Sprawdź zalecany przez producenta moment obrotowy dla dokręcenia śrub. Zawsze należy używać klucza dynamometrycznego.
- W przypadku nadmiernego obciążenia, na przykład w wyniku awarii lub złodego uderzenia, kierownica, mostek i UTF Multi-mount(Fits 4-bolts Stems) muszą być sprawdzone przez wykwalifikowanego mechanika, jeśli to konieczne, zwrócić się do wykwalifikowanego sprzedawcy lub mechanika aby sprawdzić i wymienić niezbędne elementy i śruby dla własnego bezpieczeństwa.

## 重要事項

- 適切な取り付けとUTFマルチマウントの機能性を確保するため、必ず本取扱説明書をご覧ください。本取扱説明書の取り付け手順に従ってください。不適切な取り付けは、本製品、自転車、スマートフォンなどの損傷や、ケガを引起こす恐れがあります。
- UTF Multi-mountは公道走行専用です。オフロードや山地走行など、衝撃を受けやすい環境での走行は想定されていません。
- サイズ、ボルトの締め付け、ステムメーカーの推奨する締め付けトルクで締め付けてください。ステムメーカーの推奨する締め付けトルク範囲内でそのことを確認するため、締め付けには必ずトルクレンチを使用してください。
- 転倒や衝突、落下などによる過度のストレスがUTFマルチマウントに加わった際は、自転車整備資格を持つ専門技士による点検・修理が必要です。また、自身の安全のため、部品などを交換する必要がある場合は、自転車整備資格を持つ専門技士・専門店に相談ください。

## 경고

- UTF 멀티마운트의 적절한 체결성과 기능성을 보장하려면 매뉴얼의 조립 지침을 꼭 읽으십시오. (4볼트 스템 전용)경고: 설치 시 UTF 멀티 마운트를 올바르게 사용하지 않으면, 이물 통해 심각한 휴대전화 등에도 손상을 줄 수 있으며, 이로 인해 신체 손상을 일으킬 수 있습니다.
- UTF Multi-mount(4 볼트 스템 전용)은 로드 자전거 전용으로 설계되었습니다. XC 레이스, 프리라이딩, 점프, 듀얼 슬로, 다운힐 등 충격이 가해지는 오프로드/산악 자전거에는 적합하지 않습니다.
- 체중이나 트레드를 확인하고 교체하여 안전을 보장 받으십시오.
- 충돌 또는 기타 영향 등으로 계통이 이상한 의심 또는 발생한 경우 전문 기계사를 통해 필요한 부품이나 트레드를 확인하고 교체하여 안전을 보장 받으십시오.

## 注意事項

- 使用前請詳讀產品操作手冊
- 請詳讀操作手冊充分了解 UTF MULTI-MOUNT 固定座相容性和使用功能，並確實按照手冊指示安裝。不正確的安裝和使用可能會損壞 UTF MULTI-MOUNT 或造成您的智慧手機、自行車和身體受傷。
- UTF MULTI-MOUNT 固定座是針對公路騎乘環境設計，不適合使用於林道越野、下坡等劇烈騎乘環境和車種使用，例如XC競賽、全地形競賽、特技車或越野運動等類型騎乘。
- 請依製管製造商所規定的扭力值進行鎖固，並確實使用扭力扳手進行鎖固扭力確認。
- 在任何異常壓力下，例如劇烈的碰撞、施加於車手把、管夾和 UTF MULTI-MOUNT 固定座的外來巨大壓力，須請專業技師檢查各部位零件，必要時請洽詢授權專業經銷商或技師，進行確認和更換零件或螺絲以確保您的安全。

## 注意事項

- 使用前請詳讀產品操作手冊。
- 請詳讀操作手冊充分了解 UTF MULTI-MOUNT 固定座相容性和使用功能，並確實按照手冊指示安裝。不正確的安裝和使用可能會損壞 UTF MULTI-MOUNT 或造成您的智慧手機、自行車和身體受傷。
- UTF MULTI-MOUNT 固定座是針對公路騎乘環境設計，不適合使用於林道越野、下坡等劇烈騎乘環境和車種使用，例如XC競賽、全地形競賽、特技車或越野運動等類型騎乘。
- 請依製管製造商所規定的扭力值進行鎖固，並確實使用扭力扳手進行鎖固扭力確認。
- 在任何異常壓力下，例如劇烈的碰撞、施加於車手把、管夾和 UTF MULTI-MOUNT 固定座的外來巨大壓力，須請專業技師檢查各部位零件，必要時請洽詢授權專業經銷商或技師，進行確認和更換零件或螺絲以確保您的安全。